



DESIGNING GOOD LIFE

Vacuum Blender 3-IN-1

*When air is outside, good
remains inside*



Making good!

Bruksanvisning - svenska.....sida	4 - 15
Brugsanvisning - dansk.....side	16 - 27
Bruksanvisning - norsk.....side	28 - 39
Käyttöohjeet - suomi.....sivu	40 - 52
Instructions of use - english.....page	53 - 64

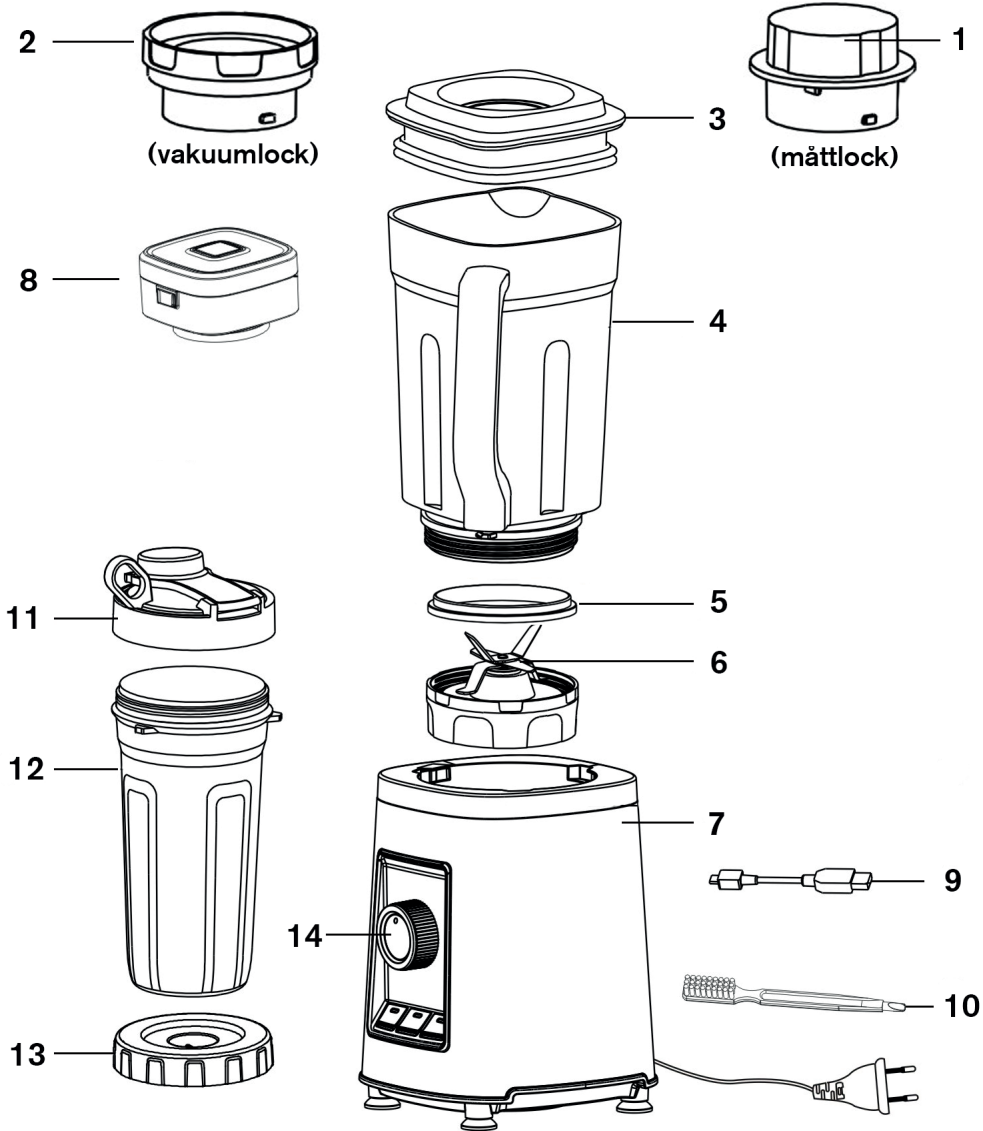

Säkerhetsanvisningar

1. Läs igenom bruksanvisningen noga innan användning och spar den för framtida bruk.
2. Anslut endast apparaten till 220-240 volt växelström och använd endast apparaten till det den är avsedd för.
3. Dra alltid ur kontakten vid uppehåll i användandet, om problem uppstår, efter användning, när det sätts på eller tas av delar från apparaten samt innan rengöring och underhåll.
4. Apparaten får inte nedsänkas i vatten eller andra vätskor.
5. Apparaten får inte användas av barn. Förvara apparaten och dess sladd utom barns räckhåll.
6. Rengöring och underhåll får inte utföras av barn. Barn ska hållas under uppsyn så att det inte leker med apparaten.
7. Denna apparat kan användas av personer med begränsad fysisk, sensorisk eller mental förmåga eller som har brist på kunskap/erfarenhet av apparaten, om användning sker under övervakning eller efter instruktion hur apparaten används på ett säkert sätt och att de är medvetna om möjliga risker.
8. Se till att sladden inte hänger fritt ned från bänkytan.
9. Sätt aldrig apparaten på eller i närheten av kokplattor, öppen eld eller liknande.
10. Apparaten får endast användas under uppsyn.
11. **Handskas försiktigt med apparaten, då kniven är mycket vass!** Rör inte kniven under användning. Se till att varken fingrar eller redskap kommer i kontakt med kniven! Dra alltid ur kontakten innan rengöring.

12. Apparaten får inte användas kontinuerligt utan paus. Maximal användningstid: 3 minuter. Vänta minst 5 minuter innan apparaten används igen.
13. För att undvika fara på grund av oavsiktlig återställning av överhettningsskyddet får produkten inte vara ansluten till extern brytarehet, t.ex. en timer, eller vara ansluten till en krets som regelbundet slås på och av.
14. Kontrollera alltid apparat, sladd och kontakt innan användning. Om sladden skadats måste den bytas av tillverkaren, legitimerad serviceverkstad eller en behörig person för att undvika fara.
15. Extra skydd rekommenderas genom installation av jordfelsbrytare med en märkström av 30 mA. Kontakta en auktoriserad elektriker.
16. Apparaten är endast för privat bruk.
17. Om produkten används till annat än den är till för, eller används utan att respektera bruksanvisningen bär användaren själv ansvaret för eventuella följder. Eventuella skador på produkten därav täcks inte av reklamationsrätten.

Innan användning

Rengör alla delar enligt anvisningarna under "Rengöring och underhåll". Kniven i botten av kannan är mycket vass och ska hanteras med största försiktighet. Knivsatsen (6) kan tas ur och diskas separat. Använd en fuktig trasa för rengöring av motordelen.

Apparatens delar (se bild sid 3)

1. Måttlock till blenderkanna
2. Vakuumlock till blenderkanna
3. Lock till blenderkanna
4. Blenderkanna 1,5 liter
5. Silikonpackning grå
6. Knivsats
7. Motorenhet
8. Vakuumpump

9. USB-sladd
10. Rengöringsborste
11. Lock med drickpip till flaska
12. Flaska 700 ml
13. Vakuumlock till flaska
14. Funktionsväljare

Användning

Blendern kan användas till att blanda, hacka, puréa och mixa t ex milkshakes, barnmat, soppor och såser. Dessutom kan du krossa is till drinkar etc. Använder du den löstagbara vakuumpumpen (8) får du dessutom smakfulla smoothies med klarare färg och mindre bubblor som håller sig fräschare längre. Dessutom bevaras antioxidanter.

Blenderns motor driver knivbladen i hög hastighet för att garantera en grundlig mixning. Därför är det viktigt att blendern alltid står på ett plant och torrt underlag innan den startas. När kannan är rätt placerad på motordelen hörs ett pip. Kom ihåg att placera måttlock (1) eller vakuumlock (2) i kannans lock (3) innan blendern startas.

Mixning i blenderkanna (utan vakuumpump)

Blenderkannan (4) tål varma ingredienser och varma vätskor/soppor upp till 80°C. När varm vätska mixas i en stängd behållare (t ex blenderkanna med måttlock) kan tryck uppstå på grund av att luften i kannan utvidgas hastigt av värmen. Det är därför i startögonblicket risk att locket flyger av och varm vätska sprutar ut. För att undvika tryck vid mixning av varma ingredienser, starta på lågt varvtal och öka successivt. **OBS! Det är viktigt att endast måttlocket (1) används vid mixning av varma vätskor.**



- Skruva fast knivsatsen (6) på blenderkannans underdel motsols. Fig 1.
- Häll ingredienserna i blenderkannan (4), överskrid inte maxgränsen. Fig 2.
- Sätt på locket på blenderkannan (3) och tryck ner det ordentligt. Fig 3.

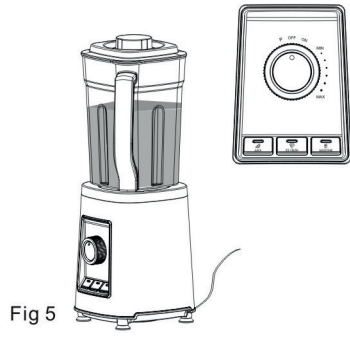
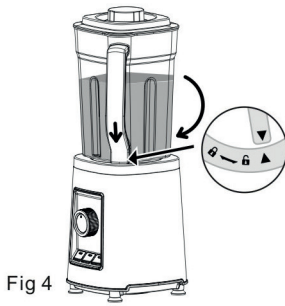

- Placera blenderkannan (4) på motorenheten (7) och vrid handtaget till position låst hänglås. Fig 4.
- Vrid funktionsväljaren (14) till ON och välj önskat program eller valfri steglös inställning. Mixningen påbörjas. Fig 5.

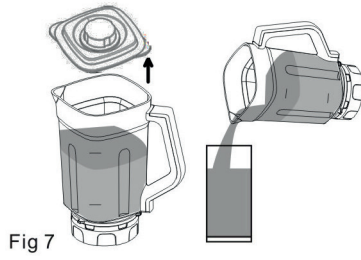
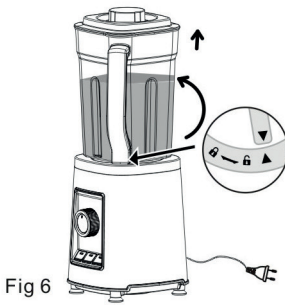

- Stäng av blendern efter avslutad mixning genom att vrida funktionsväljaren (14) till OFF och dra ur kontakten. Fig 6.
- Lyft av locket och servera direkt ur blenderkannan (4). Fig 7.

Blenderns program:

Blenderkanna (1500 ml)

Program	Programtid	Passar för
Juice	90 sek	Frukt, grönsaker, drinkar och juicer
Ice crush	20 sek	Iskross till drinkar etc
Smoothie	45 sek	Milkshake och drycker

Flaska (700 ml)

Program	Programtid	Passar för
Juice	60 sek	Frukt, grönsaker, drinkar och juicer
Ice crush	18 sek	Iskross till drinkar etc
Smoothie	45 sek	Milkshake och drycker

Fyll blenderkannan (4) med det som ska mixas och placera den på motorenheten (7). Anslut kontakten till ett vägguttag och vrid funktionsväljaren (14) till ON, ett pip hörs och signallamporna tänds. Välj önskat program genom att trycka på önskad knapp. Motsvarande signallampa tänds och mixningen påbörjas.

Blendern arbetar i intervaller och stängs av automatiskt. Samtliga signallampor tänds. Du kan även avbryta mixningen genom att vrida hastighetsväljaren (14) till OFF.

Pulsfunktion (P)

Använd pulsläget vid korta tidsintervaller. Pulsknappen måste hållas inne för att blendern ska fungera. Så snart knappen släpps stängs blendern av. Max drifttid för pulsfunktionen är 60 sekunder.

Steglös hastighet MIN-MAX

Blendern har steglös hastighetsinställning. Börja på låg hastighet och höj stegvis om så behövs. Vrid funktionsväljaren (14) till önskad hastighet och mixningen startas. Blendern stängs av automatiskt efter 1 minut. Notera att funktionsväljaren där efter måste vridas tillbaka till ON för att man ska kunna starta blendern igen. Blendern kan även stängas av manuellt genom att vrida tillbaka funktionsväljaren till OFF.

Det rekommenderas att man provar sig fram till den hastighet som passar bäst till det som ska mixas. Håll alltid koll på mixningen och stäng av apparaten när önskat resultat uppnåtts. Dra alltid ur kontakten efter avslutad användning.

Blenderkannan/flaskan (4, 12) får aldrig tas bort när motorn arbetar.

OBS! Notera att blendern inte får startas med enbart torra ingredienser (t ex nötter) i blenderkannan (4), då detta kan medföra att blendern går sönder. Tillsätt alltid lite vätska innan blendern startas.

Mixning med vakuumpump

OBS! Notera att maxtemperaturen för vätskor är 40°C vid mixning med vakuumpump, pga trycket som kan uppstå.



- Skruva fast knivsatsen (6) på blenderkannans (4) underdel motsols. Fig 1.
- Håll ingredienserna i blenderkannan, överskrid inte maxgränsen. Fig 2.

- Sätt på vakuumlocket (2) på blenderkannan och tryck ner det ordentligt. Fig 3.

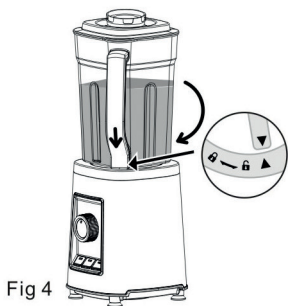

Fig 4

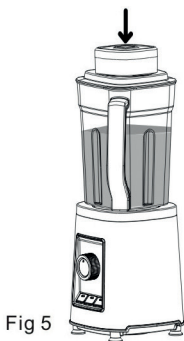

Fig 5

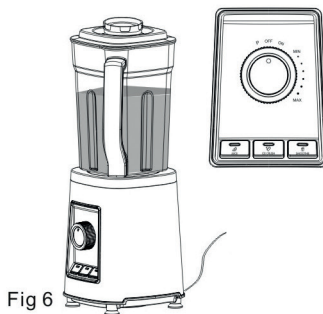

Fig 6

- Placera blenderkannan (4) på motorenheten (7) och vrid handtaget till position låst hänglås. Fig 4.
- Placera vakuumpumpen (8) på vakuumlocket (2) och se till att det sitter på ordentligt, se till att silikonventilen på vakuumlocket är stängd. Tryck på knappen på vakuumpumpen för att påbörja vakuumprocessen. Fig 5. Pumpen stängs av automatiskt när processen är klar. Ta bort vakuumpumpen (8) efteråt.
- Vrid funktionsväljaren (14) till ON och välj önskat program eller valfri steglös inställning. Mixningen påbörjas. Fig 6.

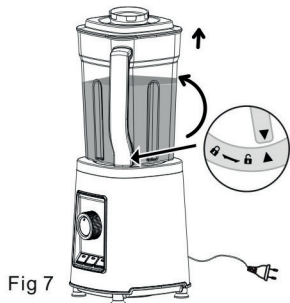

Fig 7

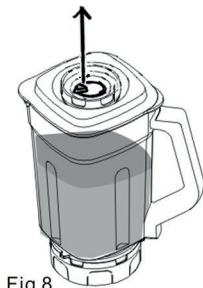

Fig 8

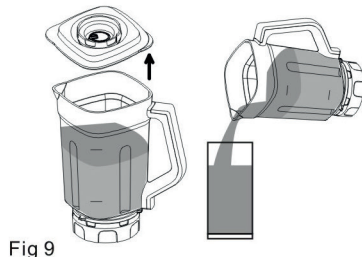

Fig 9

- Stäng av blendern efter avslutad mixning genom att vrida funktionsväljaren (14) till OFF och dra ur kontakten. Fig 7.
- Öppna silikonventilen på vakuumlocket (2) för att frigöra vakuumtrycket i kannan. Fig 8.
- Lyft av locket och servera direkt ur kannan. Fig 9.

Mixning i flaska

OBS! Notera att maxtemperaturen för vätskor är 40°C vid mixning med vakuumpump, pga trycket som kan uppstå.



Fig 8



Fig 9

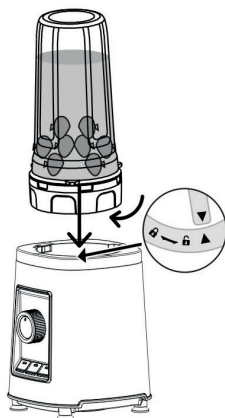

Fig 10

- Häll ingredienserna i flaskan (12), överskrid inte maxgränsen. Fig 8.
- Skruva fast knivsatsen (6) på flaskans öppning och vrid medsols. Fig 9.
- Vänd på flaskan och placera den på motorenheten (7). Fig 10.

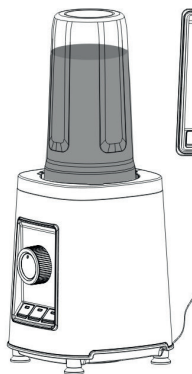

Fig 11

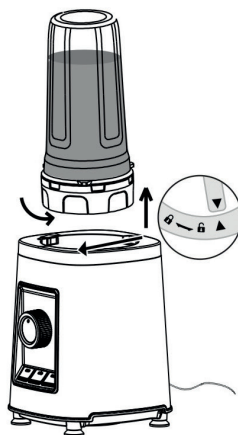

Fig 12



Fig 13

- Sätt i kontakten och vrid funktionsväljaren (14) till ON och tryck på valfri programknapp, alternativt vrid till valfri steglös inställning. Fig 11.
- Efter avslutad mixning, vrid funktionsväljaren till OFF. Ta bort flaskan (12) från motorenheten (7) genom att vrida motsols och skruva sedan loss knivsatsen (6). Fig 12 och 13.

Mixning i flaska med vakuumpump



Fig 14



Fig 15

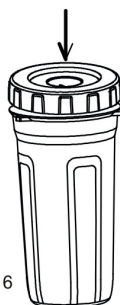

Fig 16

- Mixa först innehållet enligt tidigare anvisningar. Vrid loss knivsatsen (6) från flasköppningen. Fig 14.
- Sätt på vakuumlocket (13) på flaskan. Fig 15.
- Tryck ner vakuumlocket (13) ordentligt. Fig 16.



Fig 17

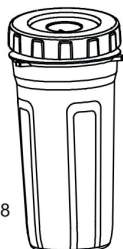

Fig 18

- Sätt vakuumpumpen (8) på vakuumlocket (13). Tryck på knappen för att påbörja vakuumprocessen. Processen avslutas automatiskt. Fig 17.
- Innehållet bibehålls nu i flaskan. Fig 18.

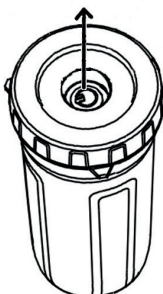
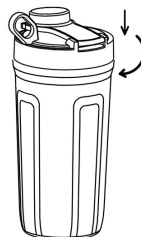

Fig 19



Fig 20



- Öppna silikonventilen på vakuumlocket för flaska (13) för att frigöra vakuumtrycket. Fig 19.
- Ta av vakuumlocket (fig 20) och sätt på locket med drickpip (11).

Överhettning

Blendern är utrustad med en termostats som aktiveras om motorn blir överbelastad. Om termostaten aktiveras, stäng av apparaten och dra ur kontakten. Vänta i 30 minuter innan apparaten startas igen. Rengör delarna enligt instruktionerna under avsnittet "Rengöring och underhåll".

Laddning av vakuumpump (8)

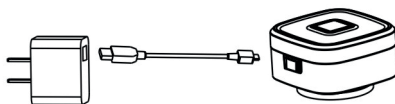

(Pic 1)

Anslut kontakten (9) till vakuumpumpens uttag och sätt därefter den andra kontakten i en adapter (DC5V, 1-2A). Adapter ingår ej. Pic 1.

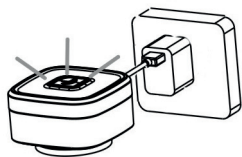

(Pic 2)

Anslut adaptorn till ett vägguttag (230V) för att påbörja uppladdning, vakuumpumpens LED-indikator blinkar rött vilket indikerar att laddning pågår. Pic 2.

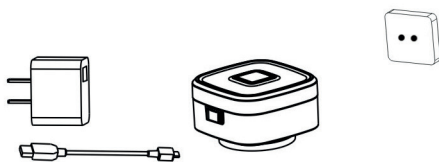

(Pic 3)







När indikatorn lyser konstant rött är laddningen klar. Dra ur kontakterna ur adapter och vakuumpump. Pic 3.

OBS! Under vakuumslutning lyser alltid vakuumpumpens (8) indikator vitt. När indikatorn börjar blinka är det dags att ladda vakuumpumpen igen.

Vakuumpumpen (8) måste fulladdas minst 1 gång per månad för att optimera pumpens livslängd.

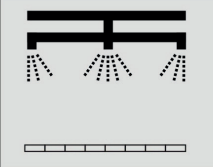
Rengöring och underhåll

Dra alltid ur kontakten innan rengöring. **Viktigt!** Rengör alltid blenderkannan (4)/ flaskan (12) direkt efter användning. Detta för att undvika att kannan/flaskan missfärgas. Se i tabellen hur de olika delarna ska rengöras.

				
	✓	✓	✓	
	✓	✗	✓	
	✗	✗	✓	
	✗	✗	✓	

Notera att knivarna är mycket vassa. Torka alla delarna noggrant innan de ställs undan. Använd inte rengöringsmedel med repande effekt. Ta bort envisa fläckar genom att blötlägga och gnida med en mjuk trasa och mildt rengöringsmedel.

Använd en lätt fuktad trasa vid rengöring av motorenheten (7). Låt torka grundligt innan apparaten återanvänds eller ställs undan.

Du kan även rengöra blenderkannan (4) genom att hälla ca 3 deciliter vatten i kannan tillsammans med några droppar diskmedel, kör sedan pulsfunctonen i 30 sekunder. Skölj därefter kannan noga med rent vatten.

Ställ kannan upp och ner och vrid loss knivsatsen (6) genom att vrida den motsols. Rengör knivsatsen separat enligt följande: lyft ur knivsatsen ur kannan och ta bort packningen (5) från knivsatsen med hjälp av änden på den medföljande rengöringsborsten (10). Diska knivsatsen och packningen varsamt för hand. Torka därefter torrt. Notera att knivarna är mycket vassa.

Var noga med att sätta tillbaka packningen (5) åt rätt håll i knivsatsen (6) efter rengöring. Om den sätts upp och ner går det inte att placera blenderkannan på motordelen på ett riktigt sätt. Apparaten kan då inte starta.

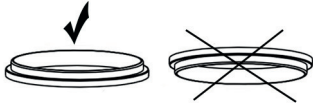

Felsökning

Blendern går ej att starta.	<p>a) Se till att blenderkannan (4) är rätt placerad. Ett pip ljuder när kannan sitter rätt.</p> <p>b) Se till att den grå packningen (5) är placerad åt rätt håll i knivsatsen.</p> 
Vakuumpumpen fungerar ej.	<p>a) Se till att vakuumpumpen (8) trycks ner ordentligt i vakuumlocket (2).</p> <p>b) Se till att vakuumpumpen (8) är laddad. Se avsnitt "Laddning av vakuumpump".</p> <p>c) Kontrollera att den gröna silikonventilen i vakuumlocket (2) är stängd.</p>

Kassering av förbrukad apparatur



Enligt lag ska elektriska och elektroniska apparater insamlas och delar av apparaterna återvinnas. Elektriska och elektroniska apparater märkt med symbolen för avfallshantering ska kasseras på en kommunal återvinningsstation.

OBH Nordicas BEGRÄNSADE GARANTI

Garantin

OBH Nordica garanterar att den här produkten är fri från tillverkningsdefekter vad gäller material och hantverk under 2 år i Sverige, Norge, Danmark och Finland. Garantin börjar löpa den dag då produkten köps eller levereras.

Denna tillverkarens kommersiella garanti omfattar alla kostnader relaterade till att återställa den bevisat defekta produkten så att den överensstämmer med originalspecifikationerna via reparation eller ersättning av eventuellt defekta delar samt nödvändig arbetsinsats. Efter OBH Nordicas gottfinnande kan en ersättningsprodukt tillhandahållas istället för att reparera den defekta produkten. OBH Nordicas enda skyldighet, och din exklusiva gottgörelse enligt den här garantin, är begränsad till sådan reparation eller ersättning.

Villkor och undantag

OBH Nordica har ingen skyldighet att reparera eller ersätta produkter som inte åtföljs av ett giltigt inköpsbevis. Den defekta produkten kan returneras till inköpsbutiken.

Den här garantin gäller endast för produkter som köps och används för hemmabruk och omfattar inte skador som uppstår till följd av missbruk, underlåtenhet, misslyckande med att följa OBH Nordicas instruktioner eller då produkten har modifierats eller utsatts för en ej godkänd reparation, felaktig emballering av ägaren eller felhantering av ett transportföretag. Den omfattar inte heller normalt slitage, underhåll, eller ersättning av förbrukningsartiklar och inte heller följande:

- användning av fel typ av vatten eller förbrukningsartikel
- mekaniska skador, överbelastning
- skador eller dåliga resultat som specifikt beror på fel spänning eller frekvens, jämfört med vad som är angivet i produkt-ID:et eller i specifikationen
- vatten, damm eller insekter som har trängt in i produkten
- kalkavlagringar (all kalkborttagning måste ske i enlighet med bruksanvisningen)
- skador till följd av blixtnedslag eller strömavbrott
- skador på glas- eller porslinskomponenter i produkten
- olyckor som brand, översvämning osv.
- professionell eller kommersiell användning

Lagstadgade konsumenträttigheter

OBH Nordicas kommersiella garanti påverkar inte konsumentens lagstadgade rättigheter och inte heller de rättigheter som inte kan exkluderas eller begränsas eller rättigheter mot den återförsäljare från vilken konsumenten köpte produkten. Den här garantin ger konsumenten specifika juridiska rättigheter och denne kan även ha andra lagenliga rättigheter som kan variera från land till land. Konsumenten kan efter eget gottfinnande hävda sådana rättigheter.

TEFAL - OBH Nordica Group AB

Löfströms Allé 5
172 66 Sundbyberg
Tel: 08-629 25 00
www.obhnordica.se

Teknisk data

OBH Nordica 7745
220-240 volt ~, 50 Hz
1500 watt



Rätt till löpande ändringar förbehålles.

Sikkerhed og el-apparater

1. Læs brugsanvisningen grundigt igennem før brug, og gem den til senere brug.
2. Tilslut kun apparatet til 220-240 volt vekselstrøm, og brug kun apparatet til det formål, det er beregnet til.
3. Tag altid stikket ud af stikkontakten ved forstyrrelser i brugen, efter brug, når der sættes dele på eller tages dele af apparatet samt før rengøring og vedligeholdelse.
4. Apparatet må ikke neddyppes i vand eller andre væsker.
5. Apparatet må ikke anvendes af børn. Sørg for at apparat og ledning er uden for børns rækkevidde.
6. Børn må ikke rengøre og vedligeholde apparatet. Børn bør være under opsyn for at sikre, at de ikke leger med apparatet.
7. Dette apparat kan anvendes af personer med begrænsede fysiske, sensoriske eller mentale evner eller manglende erfaring med eller kendskab til apparatet, såfremt disse er bevidste om mulige risici, er under opsyn eller får instruktion i sikker brug af apparatet af en person, der er ansvarlig for deres sikkerhed.
8. Sørg for, at ledningen ikke hænger frit ned fra bordkanten.
9. Sæt aldrig apparatet på eller i nærheden af kogeplader, åben ild eller lignende.
10. Apparatet bør kun anvendes under opsyn.
11. **Apparatet skal håndteres med omhu, da kniven er meget skarp!** Rør ikke kniven, mens den er i brug. Sørg for at hverken fingre eller redskaber kommer i kontakt med kniven! Tag altid stikket ud af kontakten inden rengøring.

12. Blenderen må ikke bruges i mere end 3 minutter ad gangen. Lad derefter blenderen hvile i 5 minutter, før du starter den igen (for at undgå overophedning).
13. For at undgå fare på grund af utilsigtet nulstilling af den termiske afbrydelse, må dette apparat ikke leveres gennem en ekstern koblingsenhed, såsom en timer, eller tilsluttet et kredsløb, der er reguleret til og fra tændt af hjælpeprogrammet.
14. Efterse altid apparat, ledning og stik for beskadigelse før brug. Hvis tilledningen bliver beskadiget, skal den udskiftes af fabrikanten eller hans serviceværksted eller af en tilsvarende uddannet person, for at undgå, at der opstår fare.
15. For ekstrabeskyttelse anbefales installation af fejlstrømsafbryder (HFI/PFI/HPFI-relæbrydestrøm) på max. 30 mA. Kontakt en autoriseret el-installatør herom.
16. Apparatet er kun til husholdningsbrug.
17. Benyttes apparatet til andet formål end det egentlige, eller betjenes det ikke i henhold til brugsanvisningen, bærer brugeren selv det fulde ansvar for eventuelle følger. Eventuelle skader på produktet eller andet som følger heraf er derfor ikke dækket af reklamationsretten.

Før ibrugtagning

Rengør alle dele i henhold til anvisningerne under "Rengøring og vedligeholdelse". Kniven i bunden af kanden er meget skarp og skal håndteres med største forsigtighed. Knivdelen (6) er aftagelig og kan vaskes separat. Brug en fugtig klud til at rengøre motordelen.

Apparatets dele (se billede side 3)

1. Målelåg til blenderkande
2. Vakuumlåg til blenderkande
3. Låg til blenderkande
4. Blenderkande 1,5 liter
5. Silikonepakning grå
6. Knivdel

7. Motorenhed
8. Vakuumpumpe
9. USB-kabel
10. Rengøringsbørste
11. Låg med drikketud til flaske
12. Flaske 700 ml
13. Vakuumlåg til flaske
14. Funktionsvælger

Brug

Blenderen kan bruges til at blande, hakke, pure og blende f.eks. milkshakes, babymad, supper og saucer. Derudover kan den bruges til at knuse is til drinks mv. Hvis du bruger den aftagelige vakuumpumpe (8) du vil også få smagfulde smoothies med klarere farve og mindre bobler, der forbliver friskere længere og desuden bevarer antioxidanter.

Blenderens motor driver knivbladene ved høj hastighed for at garantere grundig blanding. Derfor er det vigtigt, at blenderen altid står på et plant og tørt underlag, før den startes. Når kanden er korrekt placeret på motordelen, høres et bip. Husk at placere målelåget (1) eller vakuumlåget (2) i kandens låg (3), før du starter blenderen.

Blanding i blenderkande (uden vakuumpumpe)

Blenderkanden (4) tåler varme ingredienser og varme væsker/supper op til 80 °C. Når varm væske blandes i en lukket beholder (f.eks. blenderkande med målelåg), kan der opstå tryk, fordi luften i kanden udvides hurtigt pga. varmen. Det er derfor i startøjeblikket, at der er risiko for, at låget flyver af, og at varm væske sprøjter ud. For at undgå tryk ved blanding af varme ingredienser skal der derfor startes ved lave omdrejninger, der øges gradvist. **OBS! Det er vigtigt, at kun målelåget (1) bruges til at blande varme væsker.**



- Skru knivdelen (6) på blenderkandens bund mod uret. Fig. 1.
- Hæld ingredienserne i blenderkanden (4), overskrid ikke maksimumgrænsen. Fig. 2.
- Sæt låget på blenderkanden (3), og tryk det ordentlig fast. Fig. 3.

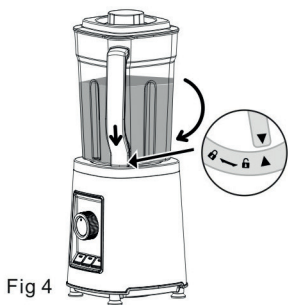

Fig 4

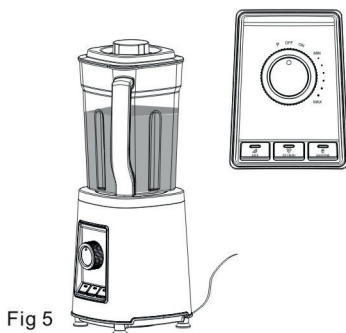

Fig 5

- Anbring blenderkanden (4) på enheden (7) og drej håndtaget til positionen låst hængelås. Fig. 4.
- Drej funktionsvælgeren (14) til ON, og vælg ønsket program eller valgfri trinløs indstilling. Blandingen starter. Fig. 5.

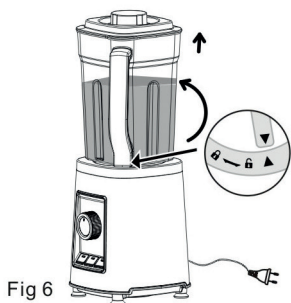

Fig 6

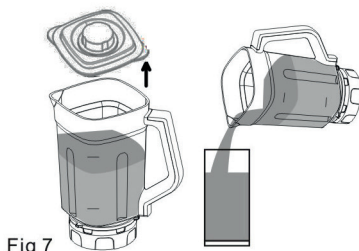

Fig 7

- Sluk for blenderen efter endt brug ved at dreje funktionsvælgeren (14) til OFF og tage stikket ud. Fig. 6.
- Løft låget af og servér direkte fra blenderkanden (4). Fig. 7.

Blenderens program:

Blenderkande (1500 ml)

Program	Programtid	Passer til
Juice	90 sek.	Frugt, grøntsager, drikkevarer og juice
Ice crush	20 sek.	Knusning til drinks osv.
Smoothie	45 sek.	Milkshakes og drikkevarer

Flaske (700 ml)

Program	Programtid	Passer til
Juice	60 sek.	Frugt, grøntsager, drikkevarer og juice
Ice crush	18 sek.	Knusning til drinks osv.
Smoothie	45 sek.	Milkshakes og drikkevarer

Fyld blenderkanden (4) med det, der skal blandes, og sæt den på motordelen (7). Sæt stikket til en stikkontakt, og drej funktionsvælgeren (14) til ON, der lyder et bip, og signallamperne lyser. Vælg det ønskede program ved at trykke på den ønskede knap. Den tilsvarende signallampe lyser, og blandingen begynder.

Blenderen arbejder i intervaller og slukker automatisk. Samtlige signallamper lyser. Du kan også afbryde blandingen ved at dreje hastighedsvælgeren (14) til OFF.

Pulsfunktion (P)

Brug pulstilstand ved korte tidsintervaller. Pulsknappen skal holdes inde, for at blenderen kan fungere. Så snart knappen slippes, slukkes blenderen. Den maksimale køretid for pulsfunktionen er 60 sekunder.

Trinløs hastighed MIN-MAX

Blenderen er forsynet med trinløs hastighedsindstilling. Start på lav hastighed, og øg trinvist efter behov. Drej funktionsvælgeren (14) til den ønskede hastighed, og blandingen starter. Blenderen slukkes automatisk efter 1 minut. Bemærk, at funktionsvælgeren derefter skal drejes tilbage til ON for at kunne starte blenderen igen. Blenderen kan også slukkes ved at dreje funktionsvælgeren tilbage til OFF.

Det anbefales, at man prøver sig frem til den hastighed, der passer bedst til det, der skal blandes. Hold altid øje med blandingen og sluk for apparatet, når det ønskede resultat er nået. Tag altid stikket ud efter brug.

Blenderkanden må aldrig fjernes, mens motoren arbejder.

OBS! Bemærk, at blenderen ikke må startes med indhold af kun tørre ingredienser (fx nødder) i blenderkanden (4), da dette kan få blenderen til at gå i stykker. Tilsæt altid lidt væske, før blenderen startes.

Blanding med vakuumpumpe

OBS! Bemærk, at den maksimale temperatur for væsker er 40 °C ved blanding med vakuumpumpe på grund af det tryk, der kan opstå.



- Skru knivdelen (6) på blenderkandens (4) bund mod uret. Fig. 1.
- Hæld ingredienserne i blenderkanden, overskrid ikke maksimumgrænsen. Fig. 2.

- Sæt vakuumlåget på blenderkanden (2), og tryk det ordentlig fast. Fig. 3.

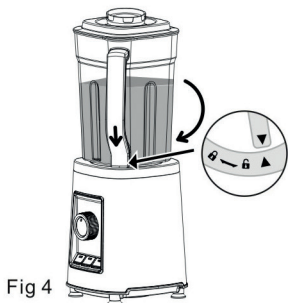

Fig 4

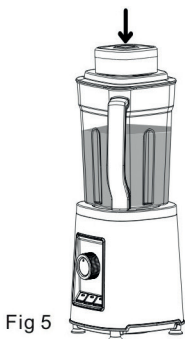

Fig 5

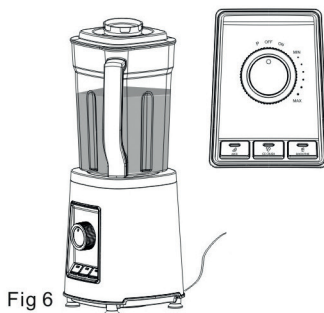

Fig 6

- Anbring blenderkanden (4) på enheden (7) og drej håndtaget til positionen låst hængelås. Fig. 4.
- Anbring vakuumpumpen (8) på vakuumlåget (2), og sørg for, at det sidder tæt, og at silikoneventilen på vakuumlåget er lukket. Tryk på knappen på vakuumpumpen for at starte vakuumprocessen. Fig 5. pumpen slukker automatisk, når processen er færdig. Fjern vakuumpumpen (8) bagefter.
- Drej funktionsvælgeren (14) til ON, og vælg ønsket program eller valgfri trinløs indstilling. Blandingen starter. Fig. 6.

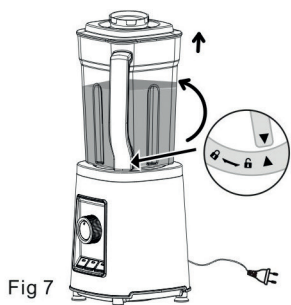

Fig 7

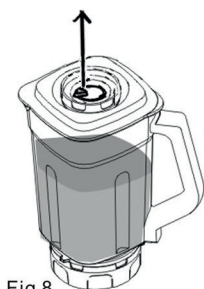

Fig 8

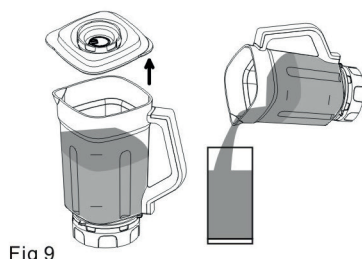

Fig 9

- Sluk for blenderen efter endt brug ved at dreje funktionsvælgeren (14) til OFF og tage stikket ud. Fig. 7.
- Åbn silikoneventilen på vakuumlåget (2) for at frigøre vakuumptrykket i kanden. Fig. 8.
- Løft låget af og servér direkte fra blenderkanden. Fig. 9.

Blendning i flaske

OBS! Bemærk, at den maksimale temperatur for væsker er 40 °C ved blanding med vakuumpumpe på grund af det tryk, der kan opstå.



Fig 8



Fig 9

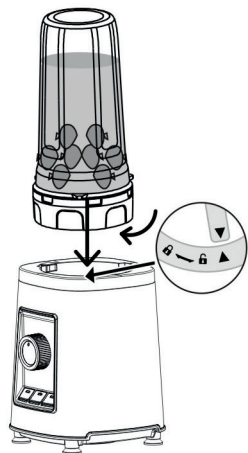

Fig 10

- Hæld ingredienserne i flasken (12), overskrid ikke maksimumgrænsen. Fig. 8.
- Fastgør knivdelen (6) på åbningen af flasken og drej med uret. Fig. 9.
- Vend flasken om, og anbring den på motorenheden (7). Fig. 10.

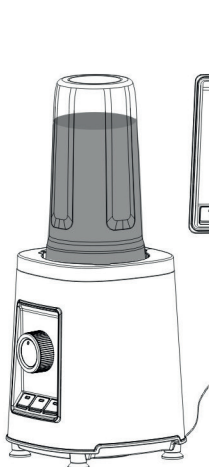

Fig 11

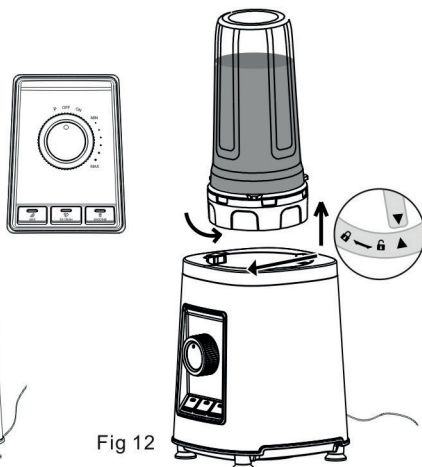

Fig 12



Fig 13

- Sæt stikket i og drej funktionsvælgeren (14) til ON, og tryk på en vilkårlig programknap, eller drej til en trinløs justering. Fig. 11.
- Når blandingen er færdig, drejes funktionsvælgeren til OFF. Fjern flasken (12) fra motorenheden (7) ved at dreje mod uret, og skru derefter knivdelen (6) af. Fig. 12 og 13.

Blanding i flaske med vakuumpumpe



Fig 14



Fig 15

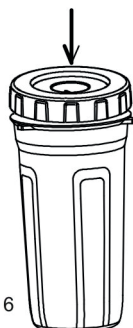

Fig 16

- Bland først indholdet efter tidligere instruktioner. Drej knivdelen (6) væk fra flaskens åbning. Fig. 14.
- Sæt vakuumlåget (13) på flasken. Fig. 15.
- Tryk vakuumlåget (13) godt ned. Fig. 16.

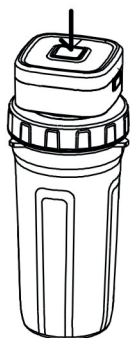

Fig 17

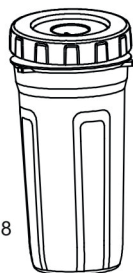

Fig 18

- Sæt vakuumpumpen (8) på vakuumlåget (13). Tryk på knappen for at starte vakuumprocessen. Processen afsluttes automatisk. Fig. 17.
- Indholdet bevares nu i flasken. Fig. 18.

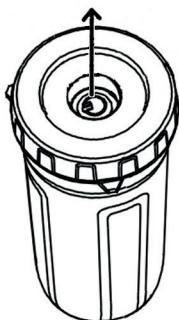
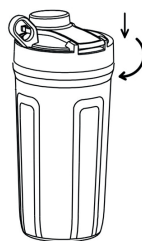

Fig 19



Fig 20



- Åbn silikoneventilen på vakuumlåget til flaske (13) for at frigøre vakuumtrykket. Fig. 19.
- Fjern vakuumlåget (fig. 20), og sæt låget med drikketud (11) på.

Overophedning

Blenderen er udstyret med en termostat, der aktiveres, hvis motoren overbelastes. Hvis termostaten aktiveres, skal apparatet slukkes, og stikket skal trækkes ud. Vent i 30 minutter, før apparatet startes igen. Delene rengøres i henhold til instruktionerne i afsnittet "Rengøring og vedligeholdelse".

Opladning af vakuumpumpe (8)

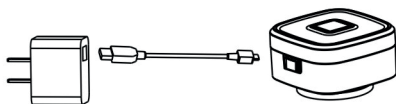

(Pic 1)

Sæt stikket (9) i vakuumpumpens kontakt, og sæt derefter det andet stik i en adapter (DC5V, 1-2A). Adapter medfølger ikke. Billede 1.

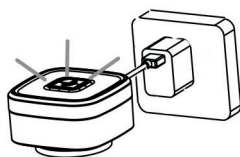

(Pic 2)

Sæt adapteren i en stikkontakt (230V) for at starte opladningen, mens LED-indikatoren for vakuumpumpen blinker rødt, hvilket indikerer, at opladningen er i gang. Billede 2.

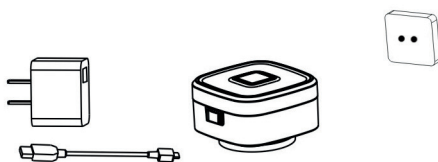

(Pic 3)







Når indikatoren lyser rødt, er opladningen fuldført. Tag stikkene ud af adapter og vakuumpumpe. Billede 3.

OBS! Under vakuumtilslutning lyser vakuumpumpens (8) indikator altid hvid. Når indikatoren begynder at blinke, er det tid til at genoplade vakuumpumpen.

Vakuumpumpen (8) skal være fuldt opladet mindst 1 gang om måneden for at optimere pumpens levetid.

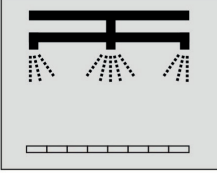
Rengøring og vedligeholdelse

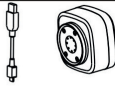
Træk altid stikket ud inden rengøring. **Vigtigt!** Rengør altid blenderkanden (4)/flasken (12) umiddelbart efter brug. Dette for at undgå misfarvninger på kanden/flasken. Se tabellen, hvordan de forskellige dele rengøres.

				
	✓	✓	✓	
	✓	✗	✓	
	✗	✗	✓	
	✗	✗	✓	

Vær opmærksom på, at knivene er meget skarpe. Tør alle dele omhyggeligt, før de sættes væk. Brug ikke rengøringsmidler med slibemiddel. Fjern eventuelle pletter med en blød klud efter en kort iblødsætning med et mildt rengøringsmiddel.

Brug en let fugtet klud til at rengøre motorenheden (7). Lad apparatet tørre grundigt, før det bruges igen eller sættes væk.

Du kan også rengøre blenderkanden (4) ved at hælde ca. 3 deciliter vand i den sammen med et par dråber opvaskemiddel og derefter køre rengøringsprogrammet i 30 sekunder. Skyl efterfølgende kanden grundigt med rent vand.

Sæt kanden på hovedet, og drej knivdelen (6) løs ved at dreje det mod uret. Rengør knivdelen separat på følgende måde: løft knivdelen ud af kanden, og fjern pakningen (5) fra knivdelen ved hjælp af enden af den medfølgende rensbørste (10). Vask knivdelen og pakningen forsigtigt i hånden, og lad dem tørre. Vær opmærksom på, at knivene er meget skarpe.

Sørg for at udskifte pakningen (5) i den rigtige retning i knivdelen (6) efter rengøringen. Hvis den er sat på hovedet, er det ikke muligt at placere blenderkanden korrekt på motordelen. Apparatet vil ikke kunne starte.

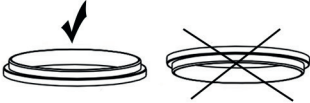

Fejlfinding

Blenderen kan ikke startes.	<p>a) Kontroller, at blenderkanden (4) er placeret korrekt. Der lyder et bip, når kanden sidder korrekt.</p> <p>b) Sørg for, at den grå pakning (5) er placeret i den korrekte position i knivdelen.</p> 
Vakuumpumpen fungerer ikke.	<p>a) Sørg for, at vakuumpumpen (8) trykkes helt ned i vakuumlåget (2).</p> <p>b) Sørg for, at vakuumpumpen (8) er opladet. Se afsnit "Opladning af vakuumpumpen".</p> <p>c) Kontroller, at den grønne silikoneventil i vakuumlåget (2) er lukket.</p>

Bortskaffelse af udtjent apparat



Lovgivningen kræver, at elektriske og elektroniske apparater indsamles, og dele af apparaterne genbruges. Elektriske og elektroniske apparater mærket med symbolet for affaldshåndtering skal afleveres på en kommunal genbrugsstation.

OBH Nordica BEGRÆNSET GARANTI

Garantien

OBH Nordica yder garanti på dette produkt mod nogen produktionsfejl i materialer eller kvalitet op til 2 år i Sverige, Norge, Danmark og Finland, startende fra den oprindelige købs- eller leveringsdato.

Producentens kommercielle garanti dækker alle omkostninger i forbindelse med udbedring af det dokumenterede defekte produkt, så det stemmer overens med de originale specifikationer, gennem reparation eller udskiftning af eventuelle fejlbehæftede dele og den nødvendige arbejdskraft. Efter OBH Nordicas skøn kan produktet erstattes af andet produkt frem for reparation af defekt produkt. OBH Nordicas eneste forpligtelse og din eksklusive løsning under denne garanti er begrænset til en sådan reparation eller erstatning.

Betingelser & undtagelser

OBH Nordica er ikke forpligtet til at reparere eller erstatte et produkt, hvortil der ikke hører gyldigt købsbevis. Det defekte produkt kan returneres til købsstedet.

Denne garanti gælder kun for produkter, der er købt til hjemmebrug og dækker ikke skade, der måtte opstå som følge af forkert brug, misligholdelse, manglende overholdelse af OBH Nordicas instruktioner eller en modifikation eller uautoriseret reparation af produktet, fejlagtig indpakning fra ejerens side eller fejlhåndtering under forsendelse. Garantien dækker heller ikke normal slitage, vedligeholdelse eller udskiftning af forbrugsdele eller følgende:

- brug af forkert type af vand eller forbrugsvarer.
- mekanisk skade, overbelastning.
- skader eller ringe resultater, som specifikt kan tilskrives forkert spænding eller frekvens som angivet på produkt-ID eller specifikation.
- indtrængen af vand, støv eller insekter i produktet.
- tilkalkning (enhver form for afkalkning skal udføres i henhold til instruktioner for brug).
- skade, der kan tilskrives lyn eller strømstød.
- skade på glas- eller porcelænsdele i produktet.
- ulykker, herunder brand, oversvømmelse osv.
- professionel eller kommerciel brug.

Lovbestemte rettigheder for forbruger

OBH Nordicas kommercielle garanti påvirker ikke de lovbestemte rettigheder en forbruger måtte have eller rettigheder, som ikke kan ekskluderes eller begrænses, ej heller rettigheder over for forhandler, hvorfra forbruger har købt produktet. Denne garanti giver en forbruger specifikke juridiske rettigheder, og forbrugeren kan også have andre juridiske rettigheder, som kan variere fra land til land. Forbrugeren kan hævde alle sådanne rettigheder efter eget skøn.

Disse instruktioner er også tilgængelige på vores hjemmeside www.obhnordica.dk.

Groupe SEB Danmark A/S

2665 Vallensbæk Strand

Visiting address: Deltapark 37, 3. sal

Phone: +45 43 350 350

Direct: +45 43 350 367

www.obhnordica.dk

Tekniske data

OBH Nordica 7745

220-240 volt ~, 50 Hz

1500 watt



Ret til løbende ændringer forbeholdes.

Sikkerhetsforskrifter

1. Les gjennom bruksanvisningen før bruk og spar den til senere bruk.
2. Tilkoble apparatet kun til 220-240 volt vekselstrøm og bruk apparatet kun til det den er beregnet for.
3. Ta alltid støpslet ut av kontakten når apparatet ikke brukes, hvis det oppstår problemer, når det settes på eller tas av deler fra apparatet og ved rengjøring og vedlikehold.
4. Motordelen må ikke senkes i vann eller andre væsker.
5. Apparatet må ikke brukes av barn. Oppbevar apparatet og ledningen utefor barns rekkevidde.
6. Rengjøring og vedlikehold må ikke utføres av barn. Barn må være under tilsyn for å forsikre seg om at de ikke leker med apparatet.
7. Dette apparatet kan brukes av personer med begrensede fysiske, sensoriske eller mentale evner eller mangel på kunnskap/erfaring med apparatet. Hvis bruken skjer under tilsyn eller instruksjon om hvordan apparatet skal brukes på en sikker måte av en person som har ansvaret for deres sikkerhet og at de er klar over mulig fare ved bruken.
8. Pass på at ledningen ikke henger fritt ned fra bordet.
9. Sett aldri apparatet på eller i nærheten av kokeplater, åpen ild eller lignende.
10. Apparatet må kun brukes under tilsyn.

11. **Bruk apparatet med forsiktighet da kniven er veldig skarp!** Rør ikke kniven under bruk. Pass på at ikke fingre eller redskaper kommer i kontakt med kniven! Ta alltid støpslet ut av kontakten før rengjøring.
12. Blenderen må ikke brukes i mer enn 3 minutter om gangen. La deretter blenderen hvile i 5 minutter før du starter den igjen (for å unngå overoppheting).
13. For å unngå fare fordi overbelastningsvernet tilbakestilles ved en feil må dette apparatet ikke få strøm via eksterne enheter, for eksempel timere, eller være koblet til et strømmnett med et produkt som regelmessig slår seg på og av.
14. Kontroller alltid apparatet, ledningen og støpslet før bruk. Hvis ledningen er skadet skal den byttes av produsenten, forhandleren eller autorisert serviceverksted for å unngå at det oppstår noen fare.
15. For ekstra beskyttelse bør man installere jordfeilbryter (RCD) som ikke overskrider 30 mA. Kontakt en autorisert elektriker.
16. Apparatet er kun beregnet til privat forbruk.
17. Hvis produktet brukes til annet enn den er beregnet for og ikke brukes i henhold til bruksanvisningen bærer brukeren selv ansvaret for eventuelle følger. Eventuelle skader på produktet eller annet herunder dekkes ikke av reklamasjonsretten.

Før bruk

Rengjør alle delene som beskrevet under "Rengjøring og vedlikehold". Kniven i bunnen av kannen er veldig skarp og skal håndteres med største forsiktighet. Knivinnstanset (6) kan tas ut og vaskes separat. Bruk en fuktig klut for å rengjøre motordelen.

Apparatets deler (se bilde side 3)

1. Målelokk til blenderkanne
2. Vakuumløkk til blenderkanne
3. Løkk til blenderkanne
4. Blenderkanne 1,5 liter
5. Silikonpakning grå
6. Knivinnsett
7. Motorenhet
8. Vakuumpumpe
9. USB-ledning
10. Rengjøringsbørste
11. Løkk med drikketut til flaske
12. Flaske 700 ml
13. Vakuumløkk til flaske
14. Funksjonsvelger

Bruksanvisning

Blenderen kan brukes til å blande, hakke, lage puré og mikse for eksempel milkshake, barnemat, supper og sauser. Du kan dessuten knuse is til drinker osv. Hvis du bruker den avtakbare vakuumpumpen (8), får du dessuten smakfulle smoothies som holder seg friskere lenger, med klarere farger og mindre bobler. I tillegg bevares antioksidantene.

Blendermotoren driver knivbladene med høy hastighet for å garantere en grundig miksing. Derfor er det viktig at blenderen alltid står på et flatt og tørt underlag når den startes. Når kannen står riktig plassert på motordelen, høres et pip. Husk å sette målelokket (1) eller vakuumløkket (2) i kannens løkk (3) før blenderen startes.

Miksing i blenderkanne (uten vakuumpumpe)

Blenderkannen (4) tåler varme ingredienser og varm væske/suppe på opptil 80 °C. Når varm væske mikses i en lukket beholder (f.eks. en blenderkanne med målelokk), kan det oppstå trykk fordi varmen raskt utvider luften i kannen. I startøyeblikket er det derfor en risiko for at løkket skal fly av, og at det skal sprute ut varm væske. For å unngå trykk ved miksing av varme ingredienser kan du starte på lav omdreiningshastighet og øke gradvis. OBS! Det er viktig at bare målelokket (1) brukes ved miksing av varm væske.



Fig 1

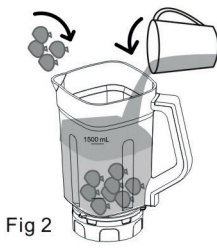

Fig 2



Fig 3

- Skru fast knivinnsettet (6) på underdelen av blenderkannen i retning mot klokken. Fig. 1.

- Hell ingrediensene i blenderkannen (4), uten å overskride maksimumsgrensen. Fig. 2.
- Sett lokket på blenderkannen (3) og trykk det ordentlig ned. Fig. 3.

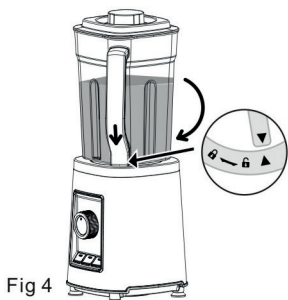

Fig 4

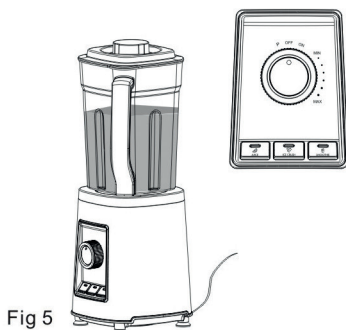

Fig 5

- Sett blenderkannen (4) på enheten (7) og vri håndtaket til posisjonen for låst hengselås. Fig. 4.
- Vri funksjonsvelgeren (14) til ON, og velg ønsket program eller valgfri trinnløs innstilling. Miksingen starter. Fig. 5.

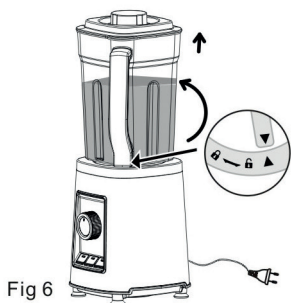

Fig 6

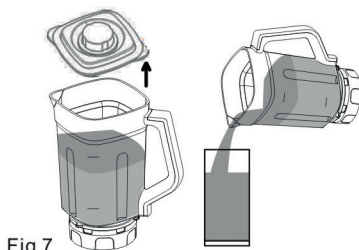

Fig 7

- Når miksingen er ferdig, slår du av blenderen ved å vri funksjonsvelgeren (14) til OFF og dra ut kontakten. Fig. 6.
- Løft av lokket og server rett fra blenderkannen (4). Fig. 7.

Blenderprogram:

Blenderkanne (1500 ml)

Program

Juice
Ice crush
Smoothie

Programtid

90 sek.
20 sek.
45 sek.

Passer til

Frukt, grønnsaker, drikke og juice
Isknusing til drikke osv.
Milkshake og drikker

Flaske (700 ml)

Program

Juice

Programtid

60 sek.

Passer til

Frukt, grønnsaker, drikke og juice

Ice crush
Smoothie

18 sek.
45 sek.

Isknusing til drikke osv.
Milkshake og drikker

Fyll blenderkannen (4) med det som skal mikses, og sett den på motorenheten (7). Sett støpselet i en stikkontakt og vri funksjonsvelgeren (14) til ON. Det høres et pip, og signallampene tennes. Velg ønsket program ved å trykke på ønsket knapp. Tilsvarende signallampe tennes og miksing starter.

Blenderen arbeider i intervaller og slår seg av automatisk. Alle signallampene tennes. Du kan også avbryte miksing ved å vri hastighetsvelgeren (14) til OFF.

Pulsfunksjon (P)

Bruk pulsfunksjonen ved korte tidsintervaller. Du må holde inne pulsknappen for at blenderen skal fungere. Så snart du slipper knappen, slås blenderen av. Maksimal driftstid for pulsfunksjonen er 60 sekunder.

Trinnløs hastighet MIN-MAX

Blenderen har trinnløs hastighetsinnstilling. Start på lav hastighet, og øk deretter trinnvis ved behov. Vri funksjonsvelgeren (14) til ønsket hastighet for å starte miksing. Blenderen slås av automatisk etter ca. 1 minutt. Merk at funksjonsvelgeren deretter må vris tilbake til ON før blenderen kan startes igjen. Du kan også slå av blenderen ved å vri funksjonsvelgeren tilbake til OFF.

Vi anbefaler at du prøver deg frem for å finne den hastigheten som passer best til det som skal mikses. Hold alltid øye med miksing, og slå av apparatet når ønsket resultat er oppnådd. Trekk alltid ut kontakten når du er ferdig med å bruke apparatet.

Ta aldri av blenderkannen/flasken (4, 12) mens motoren går.

OBS! Merk at blenderen ikke må startes med bare tørre ingredienser (f.eks. nøtter) i blenderkannen (4). Da kan blenderen bli ødelagt. Tilsett alltid litt væske før du starter blenderen.

Miksing med vakuumpumpe

OBS! Merk at maksimal temperatur for væsker er 40 °C ved miksing med vakuumpumpe, på grunn av trykket som kan oppstå.

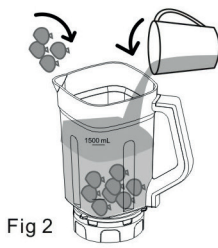
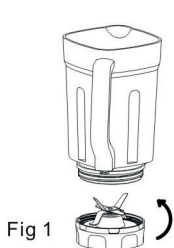

- Skru fast knivinsatsen (6) på blenderkannens (4) underdel i retning mot klokken. Fig. 1.
- Hell ingrediensene i blenderkannen, uten å overskride maksimumsgrensen. Fig. 2.
- Sett vakuumløkket (2) på blenderkannen og trykk det ordentlig ned. Fig. 3.



Fig 4

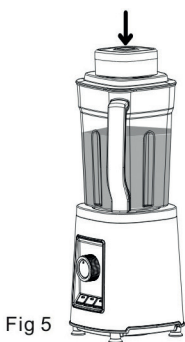

Fig 5

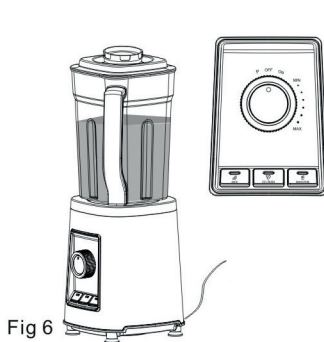

Fig 6

- Sett blenderkannen (4) på enheten (7) og vri håndtaket til posisjonen for låst hengselås. Fig. 4.
- Sett vakuumpumpen (8) på vakuumløkket (2) og pass på at den sitter ordentlig på. Pass på at silikonventilen på vakuumløkket er stengt. Trykk på knappen på vakuumpumpen for å starte vakuumprosessen. Fig. 5. Pumpen slår seg av automatisk når prosessen er fullført. Ta av vakuumpumpen (8) etterpå.
- Vri funksjonsvelgeren (14) til ON, og velg ønsket program eller valgfri trinnløs innstilling. Miksingen starter. Fig. 6.

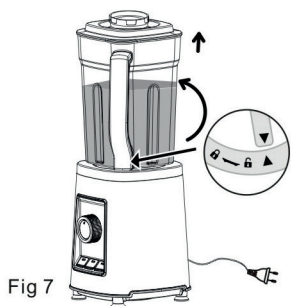

Fig 7



Fig 8

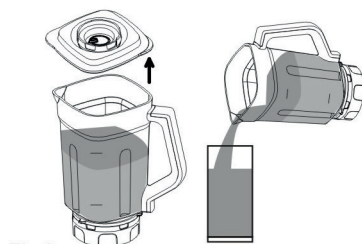

Fig 9

- Når miksingen er ferdig, slår du av blenderen ved å vri funksjonsvelgeren (14) til OFF og dra ut kontakten. Fig. 7.
- Åpne silikonventilen på vakuumløkket (2) for å frigjøre vakuumtrykket i kannen. Fig. 8.
- Løft av løkket og server rett fra kannen. Fig. 9.

Miksing i flaske

OBS! Merk at maksimal temperatur for væsker er 40 °C ved miksing med vakuumpumpe, på grunn av trykket som kan oppstå.



Fig 8



Fig 9

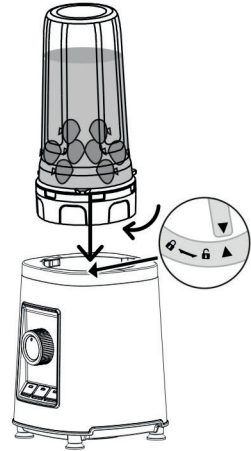

Fig 10

- Hell ingrediensene i flasken (12), uten å overskride maksimumsgrensen. Fig. 8.
- Fest knivnnsatsen (6) på flaskeåpningen og vri med klokken. Fig. 9.
- Snu flasken og sett den på motorenheten (7). Fig. 10.

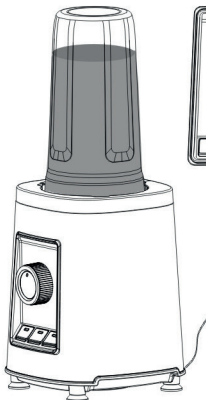

Fig 11

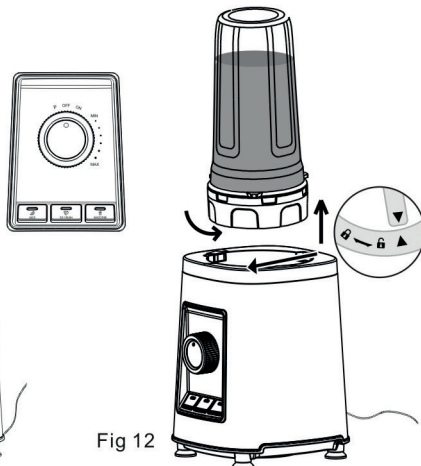

Fig 12



Fig 13

- Sett i kontakten, vri funksjonsvelgeren (14) til ON og trykk på en valgfri programknapp, eller vri til valgfri trinnløs innstilling. Fig. 11.
- Når miksing er ferdig, vrir du funksjonsvelgeren til OFF. Ta flasken (12) av motorenheten (7) ved å vri mot klokken, og skru deretter løs knivnnsatsen (6). Fig. 12 og 13.

Miksing i flaske med vakuumpumpe



Fig 14



Fig 15

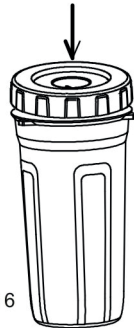

Fig 16

- Miks først innholdet som beskrevet tidligere i bruksanvisningen. Vri løsknivinnsatsen (6) fra flaskeåpningen. Fig. 14.
- Sett vakuumløkket (13) på flasken. Fig. 15.
- Trykk vakuumløkket (13) ordentlig ned. Fig. 16.



Fig 17

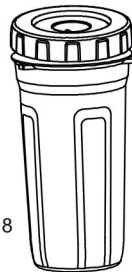

Fig 18

- Sett vakuumpumpen (8) på vakuumløkket (13). Trykk på knappen for å starte vakuumprosessen. Prosessen avsluttes automatisk. Fig. 17.
- Innholdet bevares nå i flasken. Fig. 18.

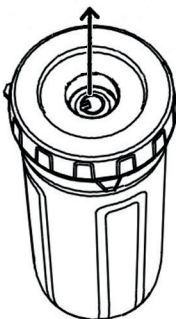
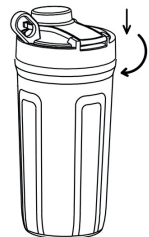

Fig 19



Fig 20



- Åpne silikonventilen på vakuumløkket på flasken (13) for å frigjøre vakuumtrykket. Fig. 19.
- Ta av vakuumløkket (fig. 20) og sett på løkket med drikketut (11).

Overoppheting

Blenderen er utstyrt med en termostat som aktiveres hvis motoren blir overbelastet. Hvis termostaten aktiveres, må du slå av apparatet og trekke ut kontakten. Vent i 30 minutter før du starter apparatet igjen. Rengjør delene som beskrevet i avsnittet "Rengjøring og vedlikehold".

Lading av vakuumpumpen (8)

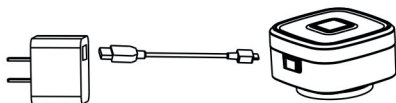

(Pic 1)

Sett kontakten (9) i uttaket på vakuumpumpen, og sett deretter den andre kontakten i en adapter (DC5V, 1-2A). Adapter følger ikke med. Bilde 1.

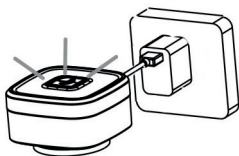

(Pic 2)

Koble adapteren til et strømuttak (230 V) for å starte ladingen. LED-indikatoren på vakuumpumpen blinker rødt for å vise at lading pågår. Bilde 2.

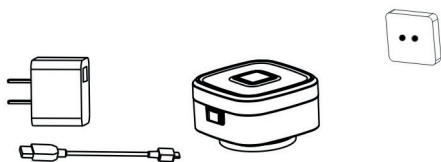

(Pic 3)







Når indikatoren lyser rødt, er ladingen ferdig. Trekk ut kontaktene fra adapteren og vakuumpumpen. Bilde 3.

OBS! Når vakuum slås av, lyser alltid indikatoren på vakuumpumpen (8) hvit. Når indikatoren begynner å blinke, er det på tide å lade vakuumpumpen igjen.

Vakuumpumpen (8) må fullades minst 1 gang i måneden for at pumpen skal få lengst mulig levetid.

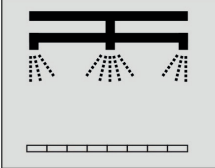
Rengjøring og vedlikehold

Trekk alltid ut kontakten før rengjøring. **Viktig!** Rengjør alltid blenderkannen (4) / flasken (12) rett etter bruk for å unngå at kannen/flasken misfarges. Tabellen beskriver hvordan de ulike delene rengjøres.

				
	✓	✓	✓	
	✓	✗	✓	
	✗	✗	✓	
	✗	✗	✓	

Merk at knivene er veldig skarpe. Tørk alle delene nøye før du setter dem bort. Ikke bruk skuremidler. Ta bort vanskelige flekker ved å bløtlegge og gni med en myk fille og mildt rengjøringsmiddel.

Rengjør motorenheten (7) med en lett fuktet klut. La blenderen tørke grundig før den brukes igjen eller settes bort.

Du kan også rengjøre blenderkannen (4) ved å helle ca. 3 desiliter vann i kannen sammen med noen dråper oppvaskmiddel. Kjør deretter pulsfunksjonen i 30 sekunder. Skyll deretter kannen nøye med rent vann.

Sett kannen opp-ned og vri løs knivnnsatsen (6) ved å dreie den i retning mot klokken. Rengjør knivnnsatsen separat på følgende måte: Løft knivnnsatsen ut av kannen, og ta pakningen (5) av knivnnsatsen ved å bruke enden på rengjøringsbørsten (10) som følger med. Vask knivnnsatsen og pakningen forsiktig for hånd. Tørk den deretter godt. Merk at knivene er veldig skarpe.

Vær nøye med å sette pakningen (5) tilbake i riktig retning i knivnnsatsen (6) etter rengjøring. Hvis den settes opp-ned, er det ikke mulig å sette blenderkannen riktig på motordelen. Dermed kan ikke apparatet starte.

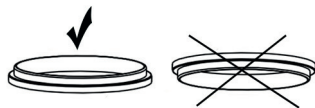

Feilsøking

Blenderen kan ikke startes.	a) Pass på at blenderkannen (4) er riktig plassert. Det høres et pip når kannen sitter riktig. b) Pass på at den grå pakningen (5) sitter riktig vei i knivinnsetsen. 
Vakuumpumpen virker ikke.	a) Pass på at vakuumpumpen (8) trykkes ordentlig ned i vakuumløkket (2). b) Pass på at vakuumpumpen (8) er ladet. Se avsnittet "Lading av vakuumpumpen". c) Kontroller at den grønne silikonventilen i vakuumløkket (2) er stengt.

Kassering av brukt apparat



Loven krever at elektriske og elektroniske apparater skal samles inn, og at deler av apparatene gjenvinnes. Elektriske og elektroniske apparater merket med symbolet for avfallshåndtering skal avleveres på en kommunal gjenvinningsstasjon.

BEGRENSET GARANTI for OBH Nordica

Garantien

OBH Nordica garanterer at dette produktet vil være fritt for produksjonsfeil i materialer eller arbeid i 2 år i Sverige, Norge, Danmark og Finland, fra og med kjøpsdato eller leveringsdato.

Denne produsentens kommersielle garanti dekker alle kostnader knyttet til gjenoppretting av bevist defekt produkt, slik at det samsvarer med de opprinnelige spesifikasjonene, gjennom reparasjon eller bytting av eventuelle deler samt nødvendig arbeid. OBH Nordica kan velge å bytte ut produktet med et erstatningsprodukt i stedet for å reparere et defekt produkt. OBH Nordicas eneste forpliktelse og den eneste løsningen du tilbys ifølge denne garantien, er begrenset til denne typen reparasjon eller bytte.

Vilkår og unntak

OBH Nordica er ikke forpliktet til å reparere eller erstatte noen produkter der det ikke kan legges frem gyldig kjøpskvittering. Defekt produkt kan leveres tilbake til butikken der det ble kjøpt.

Denne garantien gjelder bare for produkter som er kjøpt og brukt til hjemmebruk og dekker ikke noen typer skader som oppstår som følge av misbruk, uaktsomhet, unnlatelse av å følge OBH Nordicas instruksjoner, eller modifisering eller uautorisert reparasjon av produktet, feil pakking fra eier eller feilbehandling fra eventuell transportør. Den dekker heller ikke normal bruksslitasje, vedlikehold eller bytting av forbruksdeler, eller følgende:

- bruk av feil type vann eller forbruksdeler
- mekaniske skader, overbelastning
- skader eller dårlige resultater, særlig på grunn av feil spenning eller frekvens, som stemplet på produkt-IDen eller spesifikasjonen
- inntrenging av vann, støv eller insekter i produktet
- kalkavleiring (eventuell avkalking må utføres i henhold til brukerveiledningen)
- skade som følge av lynnedslag eller spenningsvingninger
- skade på eventuelle glass- eller porselenselementer i produktet
- ulykker, blant annet brann, oversvømmelse osv.
- profesjonell eller kommersiell bruk

Lovbestemte forbrukerrettigheter

OBH Nordicas kommersielle garanti får ingen innvirkning på de lovbestemte rettighetene forbrukere kan ha, eller andre rettigheter som ikke kan utelates eller begrenses, eller rettigheter i forhold til forhandleren som forbrukeren kjøpte produktet fra. Denne garantien gir forbrukeren bestemte juridiske rettigheter, og forbrukeren kan også ha andre juridiske rettigheter som kan variere fra land til land. Forbrukeren kan hevde slike rettigheter etter eget skjønn.

Disse instruksjonene er også tilgjengelig på vår hjemmeside www.obhnordica.no.

Groupe SEB Norway AS

Lilleakerveien 6d, plan 5

0216 Oslo

Norge

Telephone: +47 22 96 39 30

www.obhnordica.no

Tekniske spesifikasjoner

OBH Nordica 7745

220–240 volt ~, 50 Hz

1500 watt



Retten til fortløpende endringer forbeholdes.

Turvallisuusohjeet

1. Lue käyttöohje huolellisesti ennen laitteen käyttöönottoa ja säilytä se myöhempää tarvetta varten.
2. Liitä laite ainoastaan 220–240 V:n verkkovirtaan ja käytä laitetta vain sen alkuperäiseen käyttötarkoitukseen.
3. Irrota pistotulppa pistorasiasta aina pitäessäsi taukoa laitteen käytössä, toimintahäiriöiden yhteydessä, käytön jälkeen, osia kiinnitettäessä ja irrotettaessa sekä ennen puhdistusta ja hoitoa.
4. Laitetta ei saa upottaa veteen tai muihin nesteisiin.
5. Lapset eivät saa käyttää tätä laitetta. Pidä laite ja sen liitosjohto lasten ulottumattomissa.
6. Lapset eivät saa puhdistaa tai huoltaa laitetta. Valvo, etteivät lapset leiki laitteella.
7. Laitetta voivat käyttää henkilöt, jotka ovat fyysisesti, henkisesti tai aisteiltaan rajoitteisia tai joilla ei ole riittävästi tietoa tai kokemusta laitteen käytöstä, mikäli käyttö tapahtuu valvotusti tai heitä on opetettu käyttämään laitetta turvallisella tavalla ja he tiedostavat käyttöön mahdollisesti liittyvät riskit.
8. Varmista, ettei liitosjohto riipu pöydän reunan yli.
9. Älä koskaan sijoita laitetta keittolevylle tai keittolevyn, avotulen tai muun lämmönlähteen läheisyyteen.
10. Laitteen käyttöä on aina valvottava.
11. **Laitetta tulee käsitellä varoen, sillä terä on erittäin terävä!** Älä koske terään käytön aikana. Varo, etteivät sormet tai mitkään esineet pääse kosketuksiin terän kanssa! Irrota pistotulppa pistorasiasta aina ennen laitteen puhdistusta.

12. Tehosekoitinta saa ylikuumenemisen estämiseksi käyttää yhtäjaksoisesti enintään 3 minuuttia ajan. Anna laitteen jäähtyä sen jälkeen 5 minuuttia ajan, ennen kuin käynnistät sen uudelleen.
13. Lämpökatkaisimen tahattoman nollautumisen aiheuttaman vaaran välttämiseksi tämä laite ei saa olla kytkettynä ajastimeen tai muuhun ulkoiseen kytkentälaitteeseen tai kytkettynä piiriin, jonka sähkö kytkeytyy ja katkeaa säännöllisesti.
14. Tarkista ennen jokaista käyttökertaa, että laite, liitosjohto ja pistotulppa eivät ole vaurioituneet. Mikäli liitosjohto on vaurioitunut, se on vaihdettava vaaratilanteiden välttämiseksi. Vaihdon saa suorittaa ainoastaan valmistaja, valtuutettu huoltoliike tai muu pätevä henkilö.
15. Pistorasiaan on suositeltavaa asentaa lisäsuojaksi vikavirtasuojakytkin, jonka laukaisuvirta on enintään 30 mA. Ota tarvittaessa yhteys valtuutettuun sähköasennusliikkeeseen.
16. Laite on tarkoitettu ainoastaan kotitalouskäyttöön.
17. Jos laitetta käytetään muuhun kuin sen alkuperäiseen käyttötarkoitukseen tai käyttöohjeen vastaisesti, käyttäjä kantaa täyden vastuun mahdollisista seurauksista. Tällöin takuu ei kata laitteelle tai muulle kohteelle mahdollisesti aiheutuneita vaurioita.

Ennen käyttämistä

Puhdista kaikki osat kohdassa Puhdistus ja hoito annettujen ohjeiden mukaan. Kannun pohjalla oleva terä on erittäin terävä, ja sitä tulee käsitellä hyvin varovasti. Teräsarjan (6) voi irrottaa ja puhdistaa erikseen. Pyyhi moottoriosia kostealla liinalla.

Laitteen osat (katso kuva sivulla 3)

1. Sekoituskannun mittakansi
2. Sekoituskannun tyhjiökansi
3. Sekoituskannun kansi

4. Sekoituskannu, 1,5 litraa
5. Silikonitiiviste, harmaa
6. Teräsarja
7. Moottoriosia
8. Alipainepumppu
9. USB-johto
10. Puhdistusharja
11. Juomanokalla varustettu pullon kansi
12. Pullo, 700 ml
13. Pullon tyhjiökansi
14. Toiminnonvalitsin

Käyttäminen

Tehosekoitinta voi käyttää sekoittamiseen, hienontamiseen ja soseuttamiseen sekä esimerkiksi pirtelöiden, lastenruoan, keittojen ja kastikkeiden valmistamiseen. Lisäksi laitteella voi murskata jäätä esimerkiksi juomiin. Jos käytät irrotettavaa alipainepumppua (8), saat maukkaita ja pidempään raikkaina säilyviä smoothieita, joissa on kirkkaampi väri ja vähemmän kuplia. Lisäksi antioksidantit säilyvät.

Tehosekoittimen moottori pyörittää terää suurella nopeudella. Näin varmistetaan aineiden perusteellinen sekoittuminen. Siksi on tärkeää, että sijoitat laitteen aina tasaiselle ja kuivalle alustalle, ennen kuin käynnistät sen. Kun kannun on asetettu moottoriosaan oikein, kuuluu äänimerkki. Muista asettaa mittakansi (1) tai tyhjiökansi (2) kannun kanteen (3) ennen tehosekoittimen käynnistämistä.

Sekoittaminen tehosekoittimen kannussa (ilman alipainepumppua)

Sekoituskannu (4) kestää enintään 80-asteisia kuumia aineksia, nesteitä ja keittoja. Jos kuumaa nestettä sekoitetaan suljetussa astiassa, kuten mittakannellisessa sekoituskannussa, siihen voi muodostua painetta, koska kannuun jäänyt ilma laajenee nopeasti. Siksi kansi voi käynnistettäessä ponnahtaa pois paikaltaan, jolloin kuumaa nestettä roiskuu. Voit välttää paineen muodostumisen kuumia aineksia sekoitettaessa aloittamalla hiljaisella nopeudella ja kasvattamalla nopeutta vähitellen. **HUOMIO!** Kun kuumia nesteitä sekoitetaan, käytä vain mittakantta (1).



- Kiinnitä teräsarja (6) ruuvaamalla se sekoituskannun alaosaan vastapäivään. Kuva 1.

- Kaada ainekset sekoituskannuun (4). Älä ylitä enimmäisrajaa. Kuva 2.
- Aseta sekoituskannuun (3) kansi. Paina se tiukasti paikalleen. Kuva 3.



Fig 4

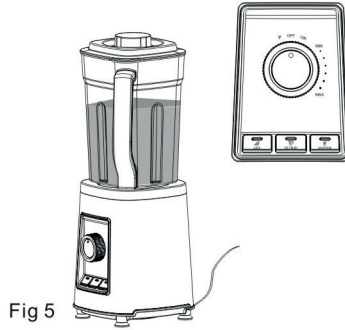

Fig 5

- Aseta sekoituskannu (4) moottoriyksikköön (7). Käännä kahva lukitun riippulukon kohdalle. Kuva 4.
- Käännä toimintovalitsin (14) ON-asentoon ja valitse haluamasi ohjelma tai valinnainen portaaton asetus. Sekoittaminen alkaa. Kuva 5.

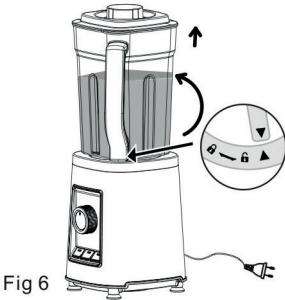

Fig 6

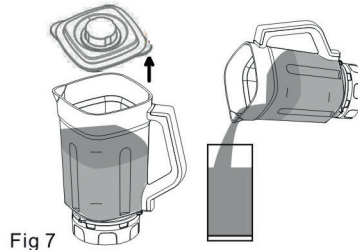

Fig 7

- Sammuta sekoitin sekoittamisen päätyttyä kääntämällä toimintovalitsin (14) OFF-asentoon. Irrota pistoke pistorasiasta. Kuva 6.
- Nosta kansi ylös ja tarjoile suoraan sekoituskannusta (4). Kuva 7.

Tehosekoittimen ohjelmat:

Sekoituskannu (1500 ml)

Ohjelma	Ohjelman kesto	Soveltuvuus
Juice (tuoremehu)	90 sekuntia	Hedelmät, vihannekset, juomat ja tuoremehut
Ice crush (jään murskaus)	20 sekuntia	Jään murskaaminen esimerkiksi juomiin
Smoothie	45 sekuntia	Pirtelöt ja juomat

Pullo (700 ml)

Ohjelma	Ohjelman kesto	Soveltuvuus
Juice (tuoremehu)	60 sekuntia	Hedelmät, vihannekset, juomat ja tuoremehut
Ice crush (jään murskaus)	18 sekuntia	Jään murskaaminen esimerkiksi juomiin
Smoothie	45 sekuntia	Pirtelöt ja juomat

Lisää sekoitettavat ainekset sekoituskannuun (4) ja kiinnitä se moottoriosaan (7). Työnnä pistoke pistorasiaan. Käännä toimintovalitsin (14) ON-asentoon. Kuuluu äänimerkki ja merkkivalot syttyvät. Valitse haluttu ohjelma painamalla haluamaasi painiketta. Vastaava merkki valo syttyy ja sekoittaminen alkaa.

Tehosekoitin toimii jaksoittain ajoin ja sammuu automaattisesti. Kaikki merkkivalot syttyvät. Voit myös keskeyttää sekoittamisen kääntämällä nopeusvalitsimen (14) OFF-asentoon.

Sykästoiminto (P)

Käytä sykästoimintoa lyhyinä jaksoina. Laite toimii vain, kun sykäspainiketta pidetään painettuna. Tehosekoitin pysähtyy heti, kun painike vapautetaan. Sykästoimintoa saa käyttää enintään 60 sekunnin ajan.

Portaaton nopeussäätö MAX-MIN

Tehosekoittimessa on portaaton nopeudensäätö. Aloita pienellä nopeudella ja lisää nopeutta tarvittaessa vähitellen. Kierrä toimintovalitsin (14) haluamasi nopeuden kohdalle. Sekoittaminen käynnistyy. Tehosekoitin sammuu automaattisesti 1 minuutin kuluttua. Huomaa, että toimintovalitsin on käännettävä tämän jälkeen takaisin ON-asentoon, jotta tehosekoitin voidaan käynnistää uudelleen. Tehosekoittimesta voidaan katkaista virta manuaalisesti kääntämällä toimintovalitsin takaisin OFF-asentoon.

Parhaaseen lopputulokseen pääset kokeilemalla eri nopeuksia sekoitettavasta aineksesta riippuen. Tarkkaile sekoituksen edistymistä koko ajan ja kytke laite pois päältä, kun olet päässyt haluamaasi lopputulokseen. Irrota sähköpistoke pistorasiasta aina käytön jälkeen.

Sekoituskanua/pulloa (4, 12) ei saa koskaan ottaa pois paikaltaan moottorin käydessä.

HUOMIO! Huomaa, ettei tehosekoitinta saa käynnistää, jos sekoituskannussa (4) on ainoastaan kuivia aineksia, esimerkiksi pähkinöitä. Muussa tapauksessa tehosekoitin saattaa mennä rikki. Lisää aina hieman nestettä ennen tehosekoittimen käynnistämistä.

Alipainepumpun käyttäminen sekoitettaessa

HUOMIO! Kun sekoitettaessa käytetään alipainepumppua, nesteiden suurin sallittu lämpötila on 40 °C, koska voi muodostua painetta.



Fig 1

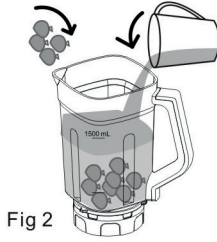

Fig 2

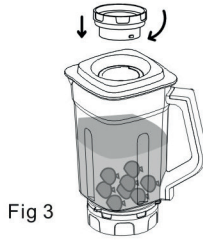

Fig 3

- Kiinnitä teräsarja (6) ruuvaamalla se sekoituskannun (4) alaosaan vastapäivään. Kuva 1.
- Kaada ainekset sekoituskannuun. Älä ylitä enimmäisrajaa. Kuva 2.
- Aseta sekoituskannuun (2) tyhjiökansi. Paina se tiukasti paikalleen. Kuva 3.

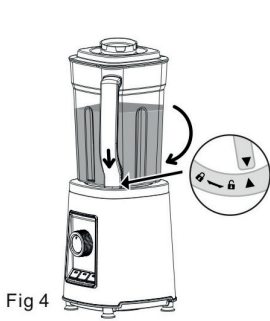

Fig 4

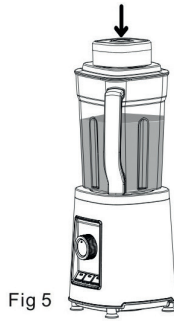

Fig 5

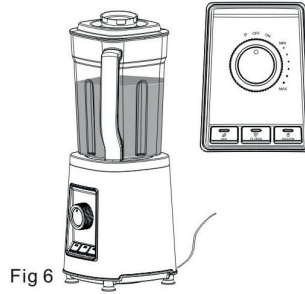

Fig 6

- Aseta sekoituskannu (4) moottoriyksikköön (7). Käännä kahva lukitun riippulukon kohdalle. Kuva 4.
- Aseta alipainepumppu (8) tyhjiökanteen (2) ja varmista, että se on tiukasti kiinni. Varmista, että tyhjiökanteen silikoniventtiili on suljettu. Aloita tyhjiöiminen painamalla alipainepumpun painiketta. Kuva 5. Kun prosessi on valmis, pumppu pysähtyy automaattisesti. Irrota alipainepumppu (8) tämän jälkeen.
- Käännä toimintovalitsin (14) ON-asentoon ja valitse haluamasi ohjelma tai valinnainen portaaton asetus. Sekoittaminen alkaa. Kuva 6.

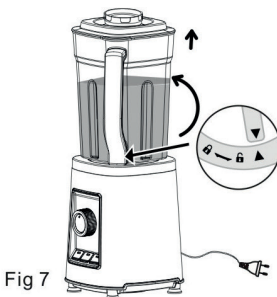

Fig 7



Fig 8

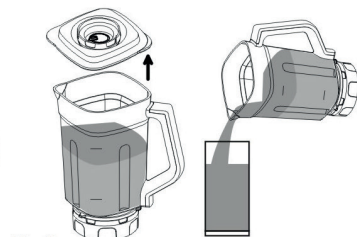

Fig 9

- Sammuta sekoitin sekoittamisen päätyttyä kääntämällä toimintovalitsin (14) OFF-asentoon. Irrota pistoke pistorasiasta. Kuva 7.
- Poista kannusta tyhjiö vapauttamalla tyhjiökannen (2) silikoniventtiili. Kuva 8.
- Nosta kansi ylös ja tarjoile suoraan kannusta. Kuva 9.

Sekoittaminen pullossa

HUOMIO! Kun sekoittaessa käytetään alipainepumppua, nesteiden suurin sallittu lämpötila on 40 °C, koska voi muodostua painetta.



Fig 8



Fig 9

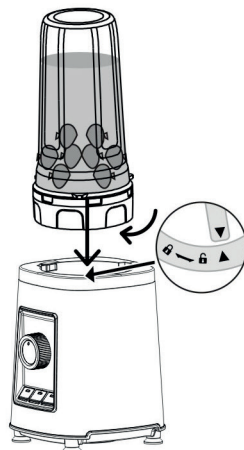

Fig 10

- Kaada ainekset pulloon (12). Älä ylitä enimmäisrajaa. Kuva 8.
- Kiinnitä teräsarja (6) pulloon aukkoon. Käännä myötäpäivään. Kuva 9.
- Käännä pulloa ja aseta se moottoriosaan (7). Kuva 10.

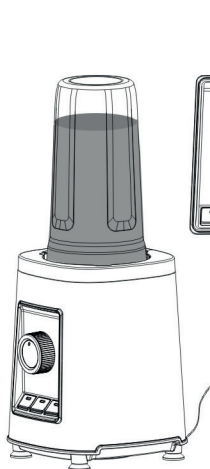

Fig 11

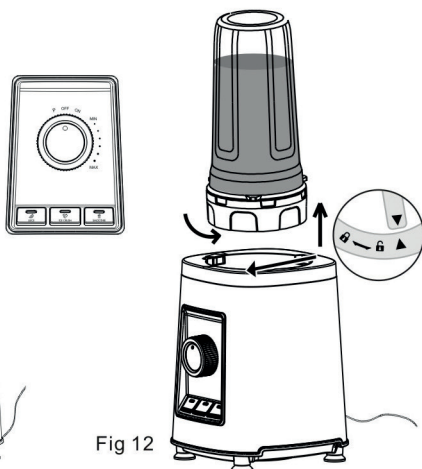

Fig 12



Fig 13

- Työnnä pistoke pistorasiaan. Käännä toimintovalitsin (14) ON-asentoon ja paina mitä tahansa ohjelmapainiketta tai käännä mitä tahansa portaaton säädintä. Kuva 11.
- Kun sekoitus päättyy, käännä toimintovalitsin OFF-asentoon. Irrota pullo (12) moottoriosasta (7) kääntämällä sitä myötäpäivään. Kierrä veitsisarja (6) irti. Kuvat 12 ja 13.

Alipainepumpun käyttäminen sekoitettaessa pullossa



Fig 14



Fig 15

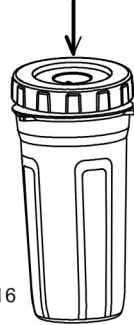

Fig 16

- Sekoita ensin sisältö edellä annettujen ohjeiden mukaisesti. Irrota teräsarja (6) pullon aukosta kiertämällä. Kuva 14.
- Kiinnitä pulloon tyhjiökansi (13). Kuva 15.
- Paina tyhjiökansi (13) kunnolla kiinni. Kuva 16.



Fig 17



Fig 18

- Kiinnitä tyhjiökanteen (13) alipainepumppu (8). Aloita tyhjiöminen painamalla painiketta. Prosessi päättyy automaattisesti. Kuva 17.
- Sisältö säilyy nyt pullossa. Kuva 18.

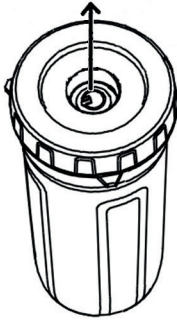
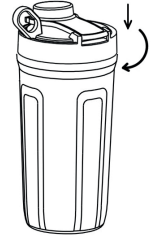

Fig 19



Fig 20



- Poista tyhjiö vapauttamalla pullon (13) silikoniventtiili. Kuva 19.
- Irrota tyhjiökansi (kuva 20). Aseta kanteen juomanokka (11).

Ylikuumenemissuoja

Jos moottori ylikuumentuu, termostaatti katkaisee tehosekoittimesta virran. Jos näin tapahtuu, sammuta laite ja irrota sähköpistoke pistorasiasta. Odota noin 30 minuuttia ennen laitteen käynnistämistä uudelleen. Puhdista osat kohdassa Puhdistus ja hoito annettujen ohjeiden mukaan.

Alipainepumpun lataaminen (8)

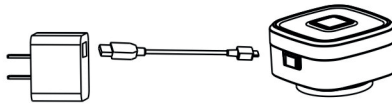

(Pic 1)

Yhdistä liitin (9) alipainepumpun liitäntään. Kiinnitä toinen liitin muuntajaan tai virtalähteeseen (DC5V, 1-2A). Muuntaja tai virtalähde ei sisälly toimitukseen. Kuva 1.

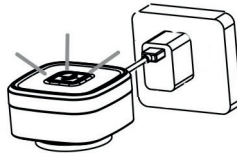

(Pic 2)

Aloita lataaminen yhdistämällä pistoke sähköpistorasiaan (230V). Alipainepumpun merkkivalo vilkkuu punaisena merkkinä siitä, että lataaminen on meneillään. Kuva 2.

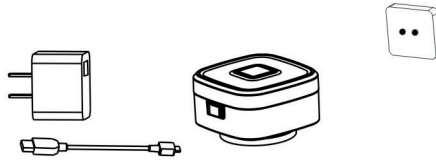

(Pic 3)







Akku on ladattu täyteen, kun merkkivalo palaa tasaisesti. Irrota liittimet virtalähteestä ja alipainepumpusta. Kuva 3.

HUOMIO! Kun tyhjiötä muodostetaan, alipainepumpun (8) merkkivalo palaa valkoinen. Kun merkkivalo alkaa vilkkua, on aika ladata alipainepumpun akku.

Alipainepumpun (8) akku on ladattava täyteen vähintään kerran kuukaudessa, jotta varmistetaan mahdollisimman pitkä käyttöikä.

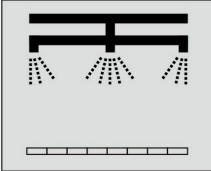
Puhdistaminen ja kunnossapito

Irrota sähköpistoke pistorasiasta aina ennen laitteen puhdistusta. **Tärkeää!** Puhdista sekoituskannu (4) tai -pullo (12) aina heti käytön jälkeen. Muussa tapauksessa sekoituskannu tai pullo saattaa värjäytyä. Osien puhdistamisesta on lisätietoja taulukossa.

				
	✓	✓	✓	
	✓	✗	✓	
	✗	✗	✓	
	✗	✗	✓	

Huomaa, että terät ovat erittäin teräviä. Kuivaa kaikki osat huolellisesti ennen niiden siirtämistä säilytykseen. Älä käytä naarmuttavaa pesuainetta. Poista mahdolliset itsepinntaiset tahrat miedolla pesuaineella ja pehmeällä liinalla.

Puhdista moottoriosia (7) pyyhkimällä sitä nihkeällä liinalla. Anna moottoriosan kuivua täysin, ennen kuin käytät laitetta uudelleen tai siirrät sen säilytykseen.

Voit puhdistaa sekoituskannun (4) myös kaatamalla siihen noin 3 desilitraa vettä ja muutaman tipan astianpesuainetta. Käytä sykäystoimintoa noin 30 sekuntia. Huuhtelee kannu lopuksi huolellisesti puhtaalla vedellä.

Aseta kannu ylösalaisin. Irrota teräsarja (6) kiertämällä sitä vastapäivään. Puhdista teräsarja erikseen seuraavasti: Nosta teräsarja ulos kannusta. Irrota tiiviste (5) teräsarjasta mukana toimitetun puhdistusharjan (10) pään avulla. Pese teräsarja ja tiiviste varovasti käsin. Pyyhi kuivaksi. Huomaa, että terät ovat erittäin teräviä.

Muista asettaa tiiviste (5) teräsarjaan (6) oikeaan suuntaan puhdistamisen jälkeen. Jos se asetetaan ylösalaisin, sekoituskannua ei voi asettaa moottoriosaan oikein. Tällöin laite ei käynnisty.

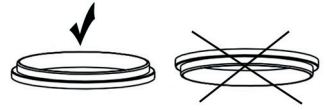

Vianmääritys

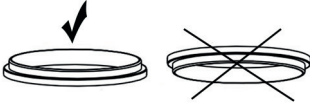
<p>Tehosekoitinta ei voi käynnistää.</p>	<p>a) Varmista, että sekoituskannu (4) on paikallaan oikein. Kun kannu on kunnolla paikallaan, kuuluu äänimerkki.</p> <p>b) Varmista, että harmaa tiiviste (5) on oikein päin teräsarjassa.</p> 
<p>Alipainepumppu ei toimi.</p>	<p>a) Varmista, että alipainepumppu (8) työntyy tyhjiökanteen (2) oikein.</p> <p>b) Varmista, että alipainepumpun (8) akku on ladattu. Lisätietoja on Alipainepumpun lataaminen-luvussa.</p> <p>c) Varmista, että tyhjiökannen (2) vihreä silikoniventtiili on suljettu.</p>

Käytetyn laitteen hävittäminen



Lainsäädäntö edellyttää, että kaikki sähköiset ja elektroniset laitteet kerätään talteen ja niiden osat kierrätetään. Sähköiset ja elektroniset laitteet, jotka on varustettu kierrätystä osoittavalla merkillä, tulee toimittaa kunnalliseen kierrätyspisteeseen.

OBH Nordican RAJOITETTU TAKUU

Takuu

OBH Nordica myöntää tälle tuotteelle kahden vuoden takuun kaikkien valmistus- ja materiaalivirheiden varalta. Takuu on voimassa Ruotsissa, Norjassa, Tanskassa ja Suomessa, ja se on voimassa ostopäivästä tai toimituspäivästä alkaen.

Tämä valmistajan kaupallinen takuu kattaa kaikki kustannukset, myös tarvittavat työkustannukset, joita syntyy, kun vialliseksi todettu tuote muutetaan vastaamaan alkuperäistä määrittelyä joko korjaamalla tai vaihtamalla viallinen osa. Viallisen tuotteen korjaamisen sijaan OBH Nordica voi harkintansa mukaan antaa tilalle uuden tuotteen. OBH Nordican ainoa velvoite ja ostajan saama ainoa korvaus rajoittuvat tämän takuun mukaisesti tuotteen korjaukseen tai vaihtoon.

Ehdot ja rajoitukset

OBH Nordica ei ole velvollinen korjaamaan tai vaihtamaan tuotetta, jonka mukana ei toimiteta asianmukaista ostokuittia. Viallinen tuote voidaan palauttaa liikkeeseen, josta se on ostettu.

Takuu koskee vain tuotteita, jotka ostetaan kotitalouskäyttöön ja joita käytetään kotitalouskäytössä. Takuu ei kata seuraavista syistä syntyneitä vaurioita: väärinkäyttö, huolimattomuus, OBH Nordican ohjeiden noudattamatta jättäminen, tuotteen muuttaminen tai luvaton korjaus, omistajan suorittama virheellinen pakkaaminen tai kuljetusyrityksen huolimaton toiminta. Takuu ei myöskään kata normaalia kulumista, kuluvien osien huoltoa tai vaihtoa eikä seuraavia:

- vääränlaisen veden tai vääränlaisten kuluvien osien käyttö
- mekaaniset vauriot, ylikuormitus
- vauriot tai huonot lopputulokset, joiden synnä on väärä eli tuotetunnisteesta tai teknisistä tiedoista poikkeava jännite tai taajuus
- veden, pölyn tai hyönteisten pääsy tuotteen sisään
- kalkkeutuminen (kalkki tulee poistaa käyttöohjeiden mukaisesti)
- salaman tai virtapiikin aiheuttama vaurio
- tuotteessa olevaan lasiin tai posliiniin muodostunut vaurio
- onnettomuudet, mukaan lukien tulipalo, tulva jne.
- ammattimainen tai kaupallinen käyttö.

Kuluttajan lakisääteiset oikeudet

OBH Nordican kaupallinen takuu ei heikennä kuluttajan mahdollisia lainsäädännöllisiä oikeuksia tai oikeuksia, joita ei voi rajoittaa tai olla huomioimatta, eikä tuotteen myyneen jälleenmyyjän velvoitteita tuotteen omistajaa kohtaan. Tämä takuu antaa kuluttajalle tietyt lakisääteiset oikeudet, ja kuluttajalla voi olla myös muita lakisääteisiä, maittain vaihtelevia oikeuksia. Kuluttajalla on oikeus vedota näihin oikeuksiin harkintansa mukaan.

Ohjeet ovat luettavissa myös kotisivuillamme osoitteessa www.obhnordica.fi.

Groupe SEB Finland OY

Pakkalankuja 6

01510 Vantaa

Finland

Telephone: +358 9 8946 150

www.obhnordica.fi

Tekniset tiedot

OBH Nordica 7745

220–240 V ~, 50 Hz

1 500 wattia



Oikeus muutokseen pidätetään.

Safety instructions

1. Read the instruction manual carefully before use and save it for future use.
2. Plug the appliance to a household outlet of 220-240 Volt AC only and use the appliance only for the intended use.
3. Always unplug the appliance from the mains supply in case of a problem, after use, when parts are mounted or removed from the appliance and before cleaning and maintenance.
4. Never immerse the appliance in water or any other liquid.
5. Do not let children use the appliance. Keep the appliance and the cord out of the reach of children.
6. Do not let children carry out cleaning and maintenance. Children should always be supervised in order that they do not play with the appliance.
7. This appliance can be used by persons with reduced physical, sensory or mental capabilities or lack of experience with/knowledge about the appliance, if they have been given supervision or instructions concerning the use of the appliance by a person responsible for their safety and when they are aware of possible risks.
8. Check that the cord is not hanging free from the edge of the table.
9. Do not place the appliance on or near hotplates, open fire or the like.
10. The appliance should only be used under supervision.

11. **Be careful when handling the appliance, as the blade is extremely sharp!** Do not touch the blade during use. Be careful that neither fingers nor tools touch the blade! Always unplug before cleaning.
12. The blender must not be used for more than 3 minutes at a time. Then leave the blender to rest for 5 minutes before restarting it (to avoid overheating).
13. In order to avoid hazard due to inadvertent resetting of the thermal cutout, this appliance must not be supplied through an external switching device, such as a timer, or connected to a circuit that is regularly switched on and off by the utility.
14. Always check the appliance, the cord and the switch before use. If the cord is damaged, it must be replaced by the manufacturer, an authorized service agent or a similarly qualified person in order to avoid a hazard.
15. Extra protection can be obtained by installation of a residual current device of 30 mA. Check with your installer.
16. The appliance is for domestic use only.
17. If the appliance is used for other purposes than intended, or is not handled in accordance with the instruction manual, the full responsibility for any consequences will rest with the user. Any damages as a consequence of the above to the product are not covered by the warranty.

Before use

Clean all the parts as described under "Cleaning and maintenance". The blade at the base of the jug is very sharp and must be handled with the utmost care. The blade unit (6) can be removed and washed separately. Use a damp cloth to clean the motor unit.

Main components (see image on page 3)

1. Measuring lid for blender jug
2. Vacuum lid for blender jug
3. Lid for blender jug
4. Blender jug 1.5 litres
5. Grey silicone seal
6. Blade unit
7. Motor unit
8. Vacuum pump
9. USB cable
10. Cleaning brush
11. Lid with drinking spout for bottle
12. Bottle 700 ml
13. Vacuum lid for bottle
14. Function selector

Use

The blender can be used for blending, chopping, puréeing and mixing e.g. milkshakes, baby food, soups and sauces. You can also crush ice for drinks, etc. If you use the removable vacuum pump (8) you can also make delicious smoothies with a brighter colour and fewer bubbles that stay fresher longer. It also preserves the antioxidants.

The blender motor moves the blade at high speed in order to guarantee thorough mixing. It is important, therefore, that the blender is always placed on a flat, dry surface before it is started. When the jug is correctly positioned on the motor unit, a beep is heard. Remember to put the measuring lid (1) or vacuum lid (2) in the jug lid (3) before starting the blender.

Mixing in blender jug (without vacuum pump)

The blender jug (4) can tolerate hot ingredients and liquids/soups up to 80°C. When mixing a hot liquid in a closed container (e.g. the blender jug with the measuring lid on), pressure can build up due to the air in the jug expanding rapidly from the heat. There is a risk, therefore, that when you start the appliance, the lid will fly off and hot liquid will spray out. To avoid pressure building up when mixing hot ingredients, start at a low speed and gradually increase the speed. **NOTE!** It is important that only the measuring lid (1) is used when mixing hot liquids.

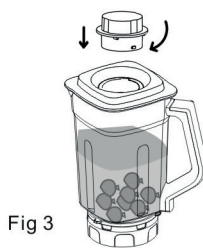
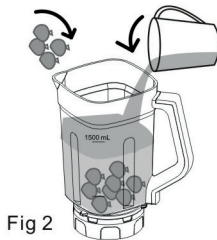

- Screw the blade unit (6) securely to the bottom of the blender jug in an anticlockwise direction. Fig 1.
- Pour the ingredients into the blender jug (4). Do not exceed the maximum mark. Fig 2.
- Place the lid on the blender jug (3) and press it down firmly. Fig 3.

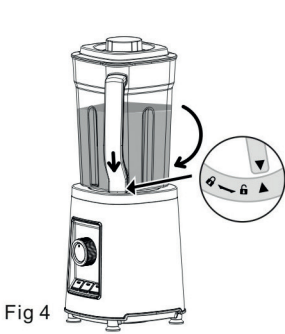

Fig 4

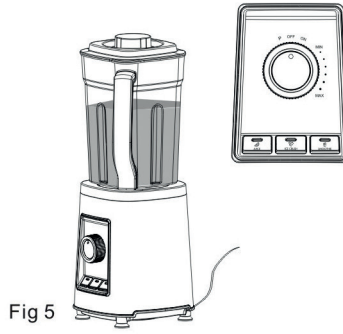

Fig 5

- Place the blender jug (4) on the motor unit (7) and turn the handle to the locked padlock position. Fig 4.
- Turn the function selector (14) to ON and select the required program or optional variable setting. The mixing process starts. Fig 5.

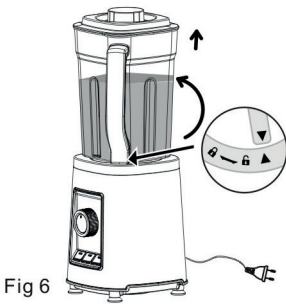

Fig 6

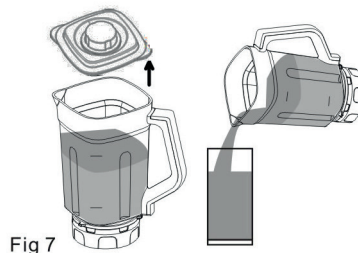

Fig 7

- Switch off the blender once the mixing process is complete and turn the function selector (14) to OFF. Unplug the appliance. Fig 6.
- Lift off the lid and serve directly from the blender jug (4). Fig 7.

Blender programs:

Blender jug (1500 ml)

Program	Program time	Suitable for
Juice	90 sec.	Fruit, vegetables, drinks and juices
Crushed ice	20 sec.	Crushed ice for drinks, etc.
Smoothies	45 sec.	Milkshakes and drinks

Bottle (700 ml)

Program	Program time	Suitable for
Juice	60 sec.	Fruit, vegetables, drinks and juices
Crushed ice	18 sec.	Crushed ice for drinks, etc.
Smoothies	45 sec.	Milkshakes and drinks

Fill the blender jug (4) with the ingredients to be mixed and then place it on the motor unit (7). Plug the blender in and turn the function selector (14) to ON. A beep is heard and the indicator lights come on. Select the required program by pressing the relevant button. The corresponding indicator light will come on and the mixing process will start.

The blender works in intervals and switches off automatically. All the indicator lights come on. You can also stop the mixing process by turning the speed selector (14) to OFF.

Pulse function (P)

Use the pulse mode for short intervals. The pulse button must be kept depressed for the blender to operate. As soon as the button is released, the blender switches off. The maximum operating time for the pulse function is 60 seconds.

Continuous speed MIN-MAX

The blender has continuous speed adjustment. Start at a low speed and gradually increase as required. Turn the function selector (14) to the required speed to start the mixing process. The blender switches off automatically after 1 minute. Note that the function selector must then be turned back to ON to be able to restart the blender. The blender can also be switched off manually by turning the function selector back to OFF.

It is recommended that you try various speeds to work out what is best for the ingredients you are mixing. Always keep an eye on the mixing process and switch the appliance off once the required results have been reached. Always unplug the appliance after use.

Never remove the blender jug/bottle (4, 12) from the appliance when the motor is running.

NOTE! Please note that the blender must not be started up with only dry ingredients (e.g. nuts) in the blender jug (4), as this may break the appliance. Always add a splash of liquid before starting the blender.

Mixing with vacuum pump

NOTE! Note that the maximum temperature for liquids is 40°C for mixing with the vacuum pump due to the pressure that can build up.



- Screw the blade unit (6) securely to the bottom of the blender jug (4) in an anticlockwise direction. Fig 1.
- Pour the ingredients into the blender jug. Do not exceed the maximum mark. Fig 2.
- Place the vacuum lid (2) on the blender jug and press it down firmly. Fig 3.

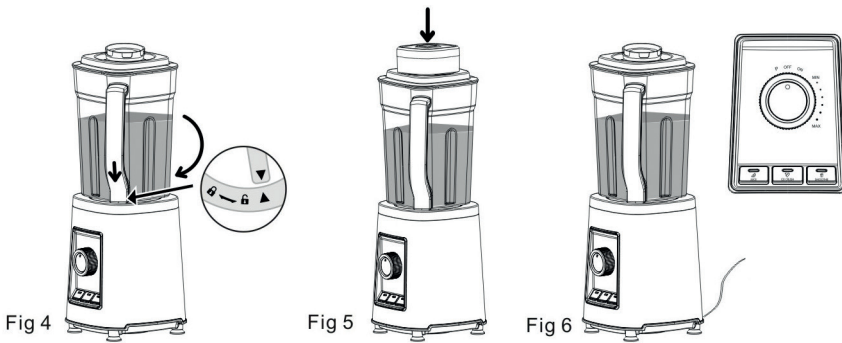

- Place the blender jug (4) on the motor unit (7) and turn the handle to the locked padlock position. Fig 4.
- Place the vacuum pump (8) on the vacuum lid (2) and make sure that it is firmly in place. Make sure that the silicone valve on the vacuum lid is closed. Press the button on the vacuum pump to start the vacuum process. Fig 5. The pump automatically switches off once the process is complete. Remove the vacuum pump (8) afterwards.
- Turn the function selector (14) to ON and select the required program or optional variable setting. The mixing process starts. Fig 6.

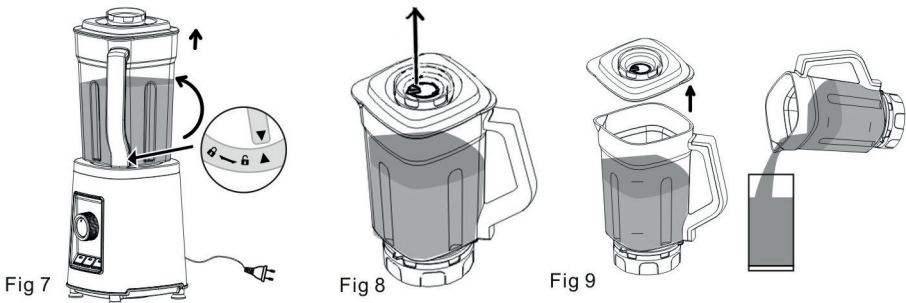

- Switch off the blender once the mixing process is complete and turn the function selector (14) to OFF. Unplug the appliance. Fig 7.
- Open the silicone valve on the vacuum lid (2) to release the vacuum pressure from the jug. Fig 8.
- Lift off the lid and serve directly from the jug. Fig 9.

Mixing in the bottle

NOTE! Note that the maximum temperature for liquids is 40°C for mixing with the vacuum pump due to the pressure that can build up.



Fig 8



Fig 9

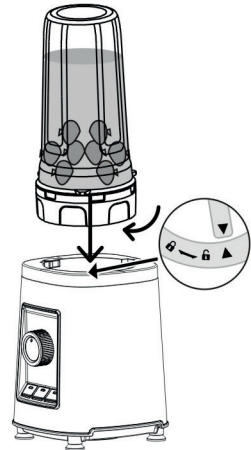

Fig 10

- Pour the ingredients into the bottle (12). Do not exceed the maximum mark. Fig 8.
- Screw the blade unit (6) securely to the bottle opening by turning it clockwise. Fig 9.
- Turn the bottle upside down and place it on the motor unit (7). Fig 10.

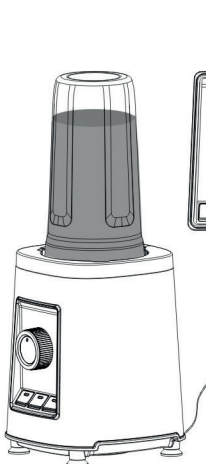

Fig 11

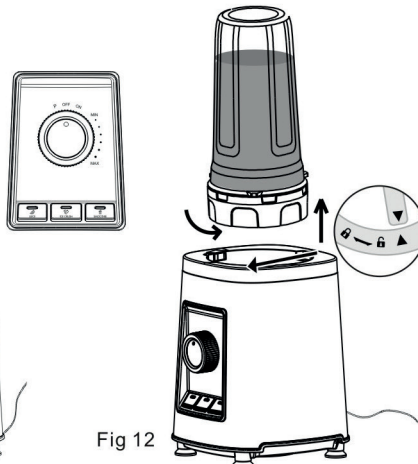

Fig 12



Fig 13

- Plug in and turn the function selector (14) to ON. Select the required program or optional variable setting. Fig 11.
- Once the mixing is complete, turn the function selector to OFF. Remove the bottle (12) from the motor unit (7) by turning it anticlockwise and then unscrew the blade unit (6). Fig 12 and 13.

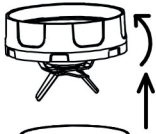

Fig 14

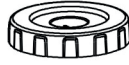

Fig 15

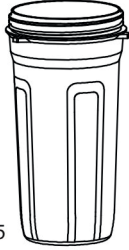

Fig 16

- First mix the contents as per the previous instructions. Unscrew the blade unit (6) from the bottle opening. Fig 14.
- Place the vacuum lid (13) on the bottle. Fig 15.
- Press the vacuum lid (13) down firmly. Fig 16.



Fig 17

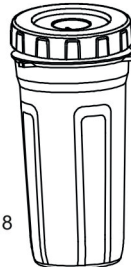

Fig 18

- Place the vacuum pump (8) on the vacuum lid (13). Press the button to start the vacuum process. The process starts automatically. Fig 17.
- The contents can now be stored in the bottle. Fig 18.

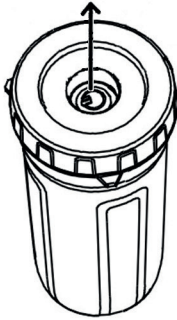
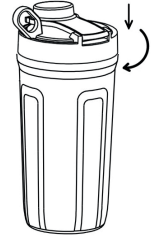

Fig 19



Fig 20



- Open the silicone valve on the vacuum lid to release the vacuum pressure from the bottle (13). Fig 19.
- Remove the vacuum lid (fig 20) and attach the lid with the drinking spout (11).

Overheating

The blender is equipped with a thermostat that is activated if the motor is overloaded. If the thermostat is activated, turn off the appliance and unplug it. Wait 30 minutes before restarting the appliance. Clean the parts as instructed in "Cleaning and maintenance".

Charging the vacuum pump (8)

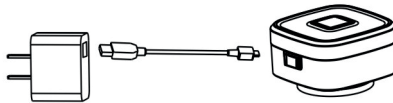

(Pic 1)

Insert the connector (9) into the vacuum pump's socket and then insert the other connector into an adapter (DC5V, 1-2A). Adapter not included. Pic 1.

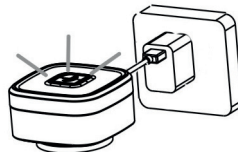

(Pic 2)

Plug the adapter into a wall socket (230V) to start charging. The vacuum pump's LED indicator flashes red to indicate that charging is in progress. Pic 2.

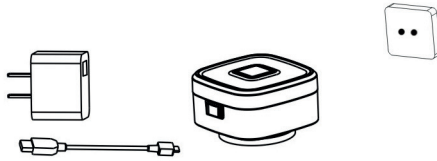

(Pic 3)







Once the indicator is permanently lit, charging is complete. Unplug the adapter and vacuum pump. Pic 3.

NOTE! During vacuum sealing, the vacuum pump's (8) indicator will always shine white. Once the indicator starts flashing, it is time to recharge the vacuum pump.

The vacuum pump (8) must be fully charged at least once a month for optimum product life.

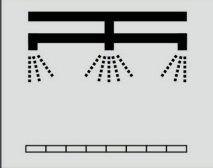
Cleaning and maintenance

Always unplug before cleaning. Important! Always clean the blender jug (4)/ bottle (12) after use. This is to avoid the jug/bottle discolouring. See the table for how to clean the various parts.

				
	✓	✓	✓	
	✓	✗	✓	
	✗	✗	✓	
	✗	✗	✓	

Note that the blades are very sharp. Carefully dry all the parts before putting them away. Do not use abrasive cleaning products. Remove any stubborn stains by soaking and rubbing with a soft cloth and mild detergent.

Use a damp cloth when cleaning the motor unit (7). Dry thoroughly before re-using the appliance or putting it away.

You can also clean the blender jug (4) by pouring around 3 dl of water into the jug along with a few drops of washing-up liquid and then running the pulse function for 30 seconds. Then rinse the jug carefully with clean water.

Place the jug upside down and unscrew the blade unit (6) by turning it anticlockwise. Clean the blade unit separately as follows: lift the blade unit out of the jug and remove the seal (5) from the blade unit using the end of the supplied cleaning brush (10). Carefully hand wash the blade unit and seal. Then dry. Note that the blades are very sharp.

Be careful when replacing the seal (5) to ensure it is in the right position in the blade unit (6) after cleaning. If it is placed upside down, it will not be possible to place the blender jug on the motor unit correctly. The appliance cannot then be started.

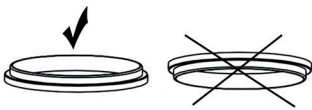

Troubleshooting

<p>The blender will not start.</p>	<p>a) Ensure that the blender jug (4) is correctly positioned. A beep will be heard when the jug is correctly positioned.</p> <p>b) Make sure that the grey seal (5) is in the correct position in the blade unit.</p> 
<p>The vacuum pump is not working.</p>	<p>a) Ensure that the vacuum pump (8) is pressed firmly down in the vacuum lid (2).</p> <p>b) Ensure that the vacuum pump (8) is fully charged. See under "Charging the vacuum pump".</p> <p>c) Check that the green silicone valve in the vacuum lid (2) is closed.</p>

Disposing of the appliance



By law, electrical and electronic equipment must be collected for the recycling of components. Electrical and electronic equipment marked with the waste management symbol must be disposed of at a municipal recycling point.

OBH Nordica LIMITED GUARANTEE

The Guarantee

OBH Nordica guarantees this product against any manufacturing defect in materials or workmanship during 2 years within Sweden, Norway, Denmark and Finland, starting from the initial date of purchase or delivery date.

This manufacturer's commercial guarantee covers all costs related to restoring the proven defective product so that it conforms to its original specifications, through the repair or replacement of any defective part and the necessary labour. At OBH Nordica's choice, a replacement product may be provided instead of repairing a defective product. OBH Nordica's sole obligation and your exclusive resolution under this guarantee are limited to such repair or replacement.

Conditions & Exclusions

OBH Nordica shall not be obliged to repair or replace any product which is not accompanied by a valid proof of purchase. The defective product may be returned to the store of purchase.

This guarantee applies only for products purchased and used for domestic purposes and will not cover any damage which occurs as a result of misuse, negligence, failure to follow OBH Nordica instructions, or a modification or unauthorised repair of the product, faulty packaging by the owner or mishandling by any carrier. It also does not cover normal wear and tear, maintenance or replacement of consumable parts, or the following:

- using the wrong type of water or consumable
- mechanical damages, overloading
- damages or poor results specifically due to wrong voltage or frequency as stamped on the product ID or specification
- ingress of water, dust or insects into the product
- scaling (any de-scaling must be carried out according to the instructions for use)
- damage as a result of lightning or power surges
- damage to any glass or porcelain ware in the product
- accidents including fire, flood, etc
- professional or commercial use

Consumer Statutory Rights

OBH Nordica's commercial guarantee does not affect the Statutory Rights a consumer may have or those rights that cannot be excluded or limited, nor rights against the retailer from which the consumer purchased the product. This guarantee gives a consumer specific legal rights, and the consumer may also have other legal rights which vary from Country to Country. The consumer may assert any such rights at his sole discretion.

These instructions are also available on our website www.obhnordica.com.

TEFAL - OBH Nordica Group AB

Löfströms Allé 5

SE-172 66 Sundbyberg

Phone.: +46 08-629 25 00

www.obhnordica.com

Technical data

OBH Nordica 7745

220-240 volt ~, 50 Hz

1500 W



We reserve the right to make changes without notice.



SE/KK/7745/240920