



DESIGNING GOOD LIFE

Steam Iron

GO-KART 2000 W

Make a colorful impression



Living good!

Brugsanvisning - svenska	sida	3 - 11
Bruksanvisning - dansk	side	12 - 20
Bruksanvisning - norsk	side	21 - 29
Käyttöohjeet - suomi.....	sivu	30 - 38
Instruction manual - english	page	39 - 47

Häll aldrig ättika, avkalkningsmedel, sköljmedel, destillerat vatten eller andra kemiska tillsatser i själva strykjärnet. Dessa vätskor kan, om de kommer i kontakt med metallederna på strykjärnet förstöra det. Eventuella skador som uppkommer på strykjärnet eller plagg på grund av felaktig användning täcks inte av reklamationsrätten.

Säkerhetsanvisningar

1. Läs igenom bruksanvisningen noga innan användning och spar den för framtida bruk.
2. Anslut endast apparaten till 220-240 volt växelström och använd endast apparaten till det den är avsedd för.
3. Dra alltid ur kontakten vid uppehåll i användandet, om problem uppstår, efter användning samt innan rengöring och underhåll.
4. Apparaten får inte nedsänkas i vatten eller andra vätskor. Använd inte apparaten med fuktiga eller våta händer.
5. Denna apparat kan användas av personer (inklusive barn från 8 år och uppåt) med begränsad fysisk, sensorisk eller mental förmåga eller som har brist på kunskap/erfarenhet av apparaten, om användning sker under övervakning eller efter instruktion hur apparaten används på ett säkert sätt av en person som ansvarar för deras säkerhet och att de är medvetna om möjliga risker.
6. Barn bör vara under uppsyn för att försäkra att de inte leker med apparaten. Barn kan inte alltid uppfatta och förstå potentiella risker. Lär barn ansvarsfull användning av elapparater.

7. Placera apparaten och dess sladd utom räckhåll för barn om de är under 8 år.
8. Rengöring och underhåll får inte utföras av barn om de inte är över 8 år och under övervakning.
9. Se till att sladden inte hänger fritt ned från bänkytan.
10. Strykjärnet får inte lämnas obevakat så länge det är anslutet till ett vägguttag.
11. Strykjärnet får inte användas eller förvaras utomhus eller i fuktiga utrymmen.
12. Sätt aldrig apparaten på eller i närheten av kokplattor, öppen eld eller liknande.
13. Strykjärnet ska användas och förvaras på en stabil och plan yta.
14. När strykjärnet placeras vertikalt på sin hül ska man försäkra att det står på en stabil och plan yta.
15. Stryk aldrig på knappar, dragkedjor etc. eftersom dessa kan skada ytan på strykjärnets sula.
16. Dra alltid ur kontakten från vägguttaget när vattentanken fylls på eller töms, innan rengöring och underhåll, och när strykjärnet inte används.
17. Locket till påfyllnadshålet måste vara stängt under användning.
18. Sladden får inte lindas upp runt strykjärnet när strykjärnet är varmt.
19. Under användning uppstår höga temperaturer. Undvik därför att komma i direkt kontakt med sulan, vattnet i strykjärnet samt ångan ifrån det.
20. Strykjärnet får inte användas om det tappats, visar synliga tecken på skada eller om det läcker vatten.

21. Kontrollera alltid apparat, sladd och kontakt innan användning. Om sladden skadats måste den bytas av tillverkaren, legitimerad serviceverkstad eller en behörig person för att undvika fara.
22. Extra skydd rekommenderas genom installation av jordfelsbrytare med en märkström av 30 mA. Kontakta en auktoriserad elektriker.
23. Apparaten får endast användas för privat bruk.
24. Om produkten används till annat än det den är till för, eller används utan att respektera bruksanvisningen bär användaren själv ansvaret för eventuella följder. Eventuella skador på produkten därav täcks inte av reklamationsrätten.

Beskrivning av apparaten

- A. Spraymunstycke
- B. Öppning för påfyllning av vatten
- C. Variabel ångfunktionsknapp
- D. Ångpuff
- E. Sprayknapp
- F. Vridbart sladdfäste
- G. Signallampa
- H. Temperaturreglage
- I. Vattentank
- J. Stryksula av rostfritt stål och med knappskåra
- K. Kanna för påfyllning av vatten.

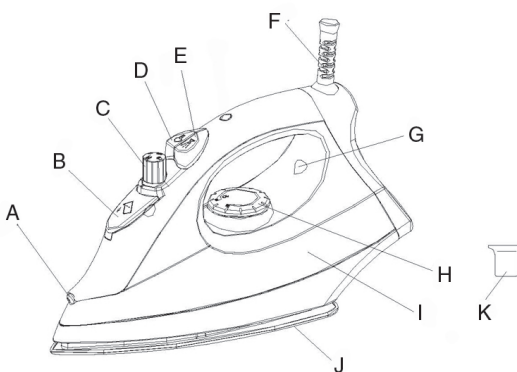

Torka av stryksulan med en fuktig trasa så att eventuell smuts försvinner innan strykjärnet används. Fyll vattentanken med vatten och töm den igen för att vara säker på att det inte finns orenheter i vattentanken. Vattentanken töms genom att öppna påfyllningshålet och vända strykjärnet upp och ner över en diskho så att vattnet rinner ur.



Användning

Inställning av temperatur

Följ alltid strykinstruktionen på plaggets märkning. På märkningen finns ett strykjärn där antalet prickar anger den rätta temperaturen. Om strykjärnet på plaggets märkning är överkryssat betyder det att plagget inte får strykas.

Innan den egentliga strykningen påbörjas är det viktigt att stryka på en gammal handduk eller ett gammalt tyg först för att försäkra att alla eventuella orenheter i vattentanken är borta. Det är viktigt att vattentanken töms helt innan man påbörjar den egentliga strykningen. En del av strykjärnets delar är insmorda med lite olja/fett och därför kan det uppstå aningen rök när strykjärnet används för första gången. Efter ca 10 minuter kommer röken, som är ofarlig, att försvinna.

Om det inte framgår på hur hög värme plagget ska strykas, bör man börja med den lägsta temperaturen och försiktigt prova sig fram. Prova alltid först på ett icke synligt ställe. Om plagget innehåller blandade material, t ex polyester/ bomull skall tyget strykas med en temperatur som är anpassad för polyester – alltså den lägsta temperaturen. Nedanstående tabell kan användas som rättesnöre om man är osäker.

- = Strykning på låg temperatur. Används till syntetiska tyger som t ex akryl, nylon, polyester etc. Strykning med ånga är inte möjlig vid låg temperatur. Ångväljaren ställs i position .
- = Strykning på medeltemperatur. Används till t ex ull, silke etc. Ångstrykning rekommenderas ej på denna inställning.
- = Strykning på hög temperatur. Används till bomull, linne etc. Strykning med ånga är möjlig genom att ställa in ångfunktionsknappen på  eller  beroende på hur mycket ånga som önskas.

Textilier med tryck, paljetter etc. bör behandlas extra försiktigt eftersom dessa material kan smälta. Tidigare anvisningar gäller alltså inte för dessa material. Material som tenderar att lätt bli glansiga kan med fördel strykas på avigsidan. Om man stryker på rätsidan, stryk då med lätt hand och håll hela tiden strykjärnet i rörelse.

Påfyllning av vatten

Om ånga önskas, börja med att fylla på vatten direkt från vattenkranen. Destillerat och demineraliserat vatten får inte användas eftersom dessa vätskor kan skada strykjärnets metalldelar. Används annat än kranvatten kan detta medföra att strykjärnet förstörs och man riskerar dessutom svarta fläckar på tyget. Skador på tyget som tyder på att annat vatten än kranvatten använts täcks inte av reklamationsrätten och ev. användning av andra vätskor kommer att kunna konstateras av vår serviceverkstad.

Om man bor i ett område med mycket hårt vatten (dvs över 17 ph) bör man se till att rensa strykjärnets ångkammare ofta för att undvika kalkavlagringar. Detta görs genom att genomföra självrensningsproceduren som beskrivs senare i denna bruksanvisning. Strykjärnet är dessutom utrustat med ett inbyggt antikalkfilter (ej utbytbar) som är konstruerat för att reducera ansamlingen av kalk i ångkammaren och på så vis förlänga strykjärnets livslängd. Antikalkfiltret kan dock inte helt och hållet förhindra den naturliga ansamlingen av kalk i ångkammaren och därför är det viktigt att regelbundet genomföra självrensningsproceduren.

Dra ut kontakten ur vägguttaget och fyll på vatten i den medföljande kannan. Ställ ångfunktionsknappen på ☒ . Håll strykjärnet vågrätt och öppna påfyllningshålet genom att lyfta på locket.

Fyll på vatten långsamt i påfyllningsöppningen. Överskrid inte Max-markeringen och stäng sedan locket. **OBS:** ska det därefter strykas med ånga är det viktigt att strykjärnet värms upp innan ångfunktionsknappen ställs om till ånga.

Ångstrykning

Ångstrykning kan endast användas på den högsta temperaturinställningen, se stryktabellen ovan.

- Se till att kontakten inte är ansluten till vägguttaget.
- Ställ ångfunktionsknappen på ☒ först eftersom vattnet annars rinner ut direkt. Fyll på vatten genom påfyllningshålet (vattentanken ska vara fylld upp till minst 1/4) som beskrivs i avsnittet tidigare.
- Sätt i kontakten i vägguttaget och ställ in temperaturreglaren på ●●. Termostatlampan tänds men slocknar när strykjärnet uppnått inställd temperatur och är då klart att användas. Termostatlampan tänds och släcks under användning vilket indikerar att termostaten upprätthåller rätt temperatur.
- Ställ till sist om ångfunktionsknappen på ☒ (normal ångmängd) eller ☒ (extra ångmängd) beroende på hur kraftig ånga du vill ha. Påbörja strykningen.

Vid strykning med ånga vid låga temperaturer finns risk att det droppar lite från stryksulan, eftersom vattnet i vattentanken inte avdunstar tillräckligt fort. Se därför till att alltid ställa in ångväljaren med hänsyn till temperaturregleringen.

Innan man börjar stryka, speciellt första gången, bör man trycka ned spray- och ångpuffknapparna 3-4 gånger innan, för att aktivera dessa funktioner.

Ångpuff

Se till att vattentanken är fylld till minst 1/4. Ställ in temperaturregleringen på ●● och vänta tills temperaturen är nådd (vänta tills termostatlampan slocknar igen).

Lyft strykjärnet några centimeter från tyget och tryck till hårt på ångpuffknappen. En kraftig ångpuff kommer ut från sulan och ned på tyget. Det kan vara nödvändigt att aktivera ångpuffen några gånger efter varandra för att få optimal effekt från pumpen i strykjärnet. Vänta några sekunder mellan trycken.

Lägg märke till att ångpuffen endast kan aktiveras vid hög temperatur.

VIKTIGT!

Om varm ånga används är det viktigt att inte ha barn i närheten med tanke på brännskaderisken. Håll också fingrarna borta från ångstrålen när denna funktion aktiveras.

Lodrät strykning

Strykjärnet kan också användas till lodrät strykning vilket är idealiskt för att ta bort veck på tyg som hänger på galge, gardiner o dyl. Tillvägagångssättet är detsamma som vid ångpuff (se avsnittet ovan) förutom att strykjärnet hålls i lodrät position ca 15-30 cm från det tyg som ska strykas.

Torrstrykning

Ställ ångfunktionsknappen i position ☒ (avstängd). Ställ in temperaturregleringen på önskad temperatur och vänta tills termostatlampen slocknar. Strykjärnet är nu klart att användas.

Om det är vatten i vattentanken kan man dessutom använda sprayfunktionen precis som man kan göra vid bruk av ångpuff (se avsnittet ovan), om så önskas för bästa resultat. Man bör dock försäkra sig om att temperaturregleringen är inställd på denna funktion.

Spray

Spray används för att fukta torrt tyg och icke önskvärda veck. Tryck ned sprayknappen helt varpå vattenpartiklar sprids ut över tyget för lättare strykning och bättre resultat.

Sprayfunktionen kan också med fördel användas till ömtåliga material (syntettyg) som stryks på låg temperatur och där man inte har möjlighet att använda sig av ångpuff-funktionen.

Antidroppsystem

Strykjärnet är utrustat med ett antidroppsystem som ska försäkra att det inte droppar på tyget under strykning med ånga, ifall att temperaturen på strykjärnet skulle bli för låg. Det kan, när man använder antidroppsystemet, höras ett "klick" från strykjärnet, särskilt när strykjärnet värms upp och svalnar. Detta är normalt och inte ett tecken på att strykjärnet är defekt. Om detta "klick" hörs under själva strykningen är det ett tecken på att ångmängden är för stor för den inställda temperaturen. Reducera antingen ångmängden eller höj temperaturen.

Skulle det mot förmodan ändå förekomma enstaka droppar är detta inte ett tecken på att strykjärnet är defekt, men kan vara en indikation på att vattentanken nästan är tom eller att strykjärnet behöver avkalkas.

Anti-droppsystemet stänger automatiskt av ångan om temperaturen är för låg.

Efter användning



När man är färdig med strykningen sätts ångfunktionsknappen i position ☒ . Dra ur kontakten och håll ur vattnet ur vattentanken genom att öppna påfyllningshålet och vända strykjärnet upp och ner över diskhon så att vattnet rinner ut. Sätt därefter i kontakten igen och ställ in temperaturregleringen på MAX i 1-2 minuter så att eventuellt kvarvarande vatten förångas. Dra därefter ur kontakten och ställ strykjärnet i lodrät position så att stryksulan kan svalna.

OBS! Ställ alltid strykjärnet i lodrät position när det inte används!

Minsta lilla mängd vatten i ångkammaren kan medföra att stryksulan förstörs om strykjärnet förvaras med stryksulan nedåt. En sådan skada täcks inte av reklamationsrätten.

Rengöring av strykjärnets ångkammare

Strykjärnet ger bäst strykresultat och kommer att hålla längre om rengöringsproceduren genomförs med jämna mellanrum, d v s en till två gånger i månaden. Detta gör så att eventuell kalk och ludd i ångkammaren samt i ånghålen avlägsnas.

- Sätt i kontakten i vägguttaget.
- Ställ in ångfunktionsknappen i position  (avstängd).
- Fyll vattentanken till MAX-markeringen.
- Ställ in temperaturregleringen på **•••**.
- Låt ångstrykjärnet värmas upp och vänta tills termostatlampen slocknar.
- Dra ur kontakten från vägguttaget och håll strykjärnet vågrätt över en diskho.
- Vrid ångfunktionsknappen till .
- Ånga och kokande vatten kommer nu att komma ut ur hålen i stryksulan. Örenheter och kalk sköljs samtidigt bort.
- Rör strykjärnet fram och tillbaka över diskhon samtidigt som ånga kommer ut ur stryksulan. Fortsätt med detta tills det slutar komma ånga.
- Låt stryksulan svalna av och torka av den med en trasa.

Rengöringsproceduren upprepas tills det inte kommer ut några örenheter.

VIKTIGT! Aktivera aldrig rengöringsfunktionen under strykning.

Rengöring och underhåll

Om tygfibrer skulle smälta fast på strykjärnets sula ska man ta bort detta med en trasa doppad i vatten blandat med lite ättika. Torka efter med en blöt trasa. I dagligvaruhandeln finns flera produkter som kan användas som rengöringsmedel till stryksulan då fastbrända tygfibrer eller annat har fastnat på stryksulan. Eventuell användning av sådana medel sker helt och hållet på användarens eget ansvar. Skador på stryksulan eller strykjärnet som beror på användning av rengöringsmedel omfattas inte av reklamationsrätten.

Använd inte vassa föremål eller repande rengöringsmedel när du rengör stryksulan eftersom detta kan skada sulan och därmed förkorta strykjärnets livslängd väsentligt. Se till att tömma ur vattnet helt ur strykjärnet efter användning så att det inte kalkar igen i onödan.

Håll aldrig ättika, avkalkningsmedel, sköljmedel, destillerat vatten eller andra kemiska tillsatser i själva strykjärnet. Dessa vätskor kan, om de kommer i kontakt med metalldelarna på strykjärnet förstöra det. Eventuella skador som uppkommer på strykjärnet eller plagg på grund av felaktig användning täcks inte av reklamationsrätten.

Kassering av förbrukad apparatur



Enligt lag ska elektriska och elektroniska apparater insamlas och delar av apparaterna återvinnas. Elektriska och elektroniska apparater märkt med symbolen för avfallshantering ska kasseras på en kommunal återvinningsstation.

OBH Nordicas BEGRÄNSADE GARANTI

Garantin

OBH Nordica garanterar att den här produkten är fri från tillverkningsdefekter vad gäller material och hantverk under 2 år i Sverige, Norge, Danmark och Finland. Garantin börjar löpa den dag då produkten köps eller levereras.

Denna tillverkarens kommersiella garanti omfattar alla kostnader relaterade till att återställa den bevisat defekta produkten så att den överensstämmer med originalspecifikationerna via reparation eller ersättning av eventuellt defekta delar samt nödvändig arbetsinsats. Efter OBH Nordicas gottfinnande kan en ersättningsprodukt tillhandahållas istället för att reparera den defekta produkten. OBH Nordicas enda skyldighet, och din exklusiva gottgörelse enligt den här garantin, är begränsad till sådan reparation eller ersättning.

Villkor och undantag

OBH Nordica har ingen skyldighet att reparera eller ersätta produkter som inte åtföljs av ett giltigt inköpsbevis. Den defekta produkten kan returneras till inköpsbutiken.

Den här garantin gäller endast för produkter som köps och används för hemmabruk och omfattar inte skador som uppstår till följd av missbruk, underlåtenhet, misslyckande med att följa OBH Nordicas instruktioner eller då produkten har modifierats eller utsatts för en ej godkänd reparation, felaktig emballering av ägaren eller felhantering av ett transportföretag. Den omfattar inte heller normalt slitage, underhåll, eller ersättning av förbrukningsartiklar och inte heller följande:

- användning av fel typ av vatten eller förbrukningsartikel
- mekaniska skador, överbelastning
- skador eller dåliga resultat som specifikt beror på fel spänning eller frekvens, jämfört med vad som är angivet i produkt-ID:et eller i specifikationen
- vatten, damm eller insekter som har trängt in i produkten
- kalkavlagringar (all kalkborttagning måste ske i enlighet med bruksanvisningen)
- skador till följd av blixtnedslag eller strömavbrott
- skador på glas- eller porslinskomponenter i produkten
- olyckor som brand, översvämning osv.
- professionell eller kommersiell användning

Lagstadgade konsumenträttigheter

OBH Nordicas kommersiella garanti påverkar inte konsumentens lagstadgade rättigheter och inte heller de rättigheter som inte kan exkluderas eller begränsas eller rättigheter mot den återförsäljare från vilken konsumenten köpte produkten. Den här garantin ger konsumenten specifika juridiska rättigheter och denne kan även ha andra lagenliga rättigheter som kan variera från land till land. Konsumenten kan efter eget gottfinnande hävda sådana rättigheter.

TEFAL - OBH Nordica Group AB

Löfströms Allé 5
172 66 Sundbyberg
Tel 08-629 25 00
www.obhnordica.se

Tekniska data

OBH Nordica 2109
220-240 volt växelström
1600-2000 watt
Inbyggt anti-kalk filter (ej utbytbar)
Antidroppsystem
Steglös temperaturreglering
Termostatlampa
Överhettningssäkring
Påfyllningskanna



Med reservation för löpande ändringar.

Hæld aldrig eddike eller andre af handelens afkalkningsmidler ind i selve strygejernnet. Ligeledes må der ikke påfyldes demineraliseret eller destilleret vand. Disse væsker vil gå i forbindelse med strygejernets metaldele og dermed ødelægge det. Skader på strygejern eller tøj grundet brug af andet end vandværksvand er ikke omfattet af reklamationsretten.

Sikkerhed og el-apparater

1. Læs brugsanvisningen grundigt igennem før brug, og gem den til senere brug.
2. Tilslut kun apparatet til 220-240 volt vekselstrøm, og brug kun apparatet til det formål, det er beregnet til.
3. Tag altid stikket ud af stikkontakten ved forstyrrelser i brugen og efter brug, samt før rengøring og vedligeholdelse.
4. Apparatet må ikke neddyppes i vand eller andre væsker. Benyt aldrig apparatet med våde eller fugtige hænder.
5. Dette apparat kan anvendes af personer (heriblandt børn fra 8 år og opefter) med begrænsede fysiske, sensoriske eller mentale evner eller manglende erfaring med eller kendskab til apparatet, såfremt disse er bevidste om mulige risici, er under opsyn eller får instruktion i sikker brug af apparatet af en person, der er ansvarlig for deres sikkerhed.
6. Børn bør være under opsyn for at sikre, at de ikke leger med apparatet. Børn er ikke altid i stand til at opfatte og vurdere mulige risici. Lær børn en ansvarsbevidst omgang med el-apparater.

7. Når apparatet er i brug eller når det køler af, skal apparat og ledning være uden for børns rækkevidde, medmindre de er 8 år og opefter.
8. Børn må kun rengøre og vedligeholde apparatet, hvis de er 8 år og opefter og er under opsyn.
9. Sørg for, at ledningen ikke hænger frit ned fra strygebrættet eller bordkanten.
10. Strygejernet må ikke efterlades uden opsyn, mens stikket er sat i stikkontakten.
11. Strygejernet må ikke anvendes udendørs eller i vådrum.
12. Sæt aldrig apparatet på eller i nærheden af kogeplader, åben ild eller lignende.
13. Strygejernet skal benyttes og henstilles på en stabil og plan overflade.
14. Når strygejernet skal placeres på sin hæl, skal det sikres at overfladen, hvor det placeres, er stabil og plan.
15. Stryg aldrig henover knapper, lynlåse o.lign., idet dette kan beskadige strygejernets strygesål.
16. Strygejernets stik skal altid været taget ud af stikkontakten, når der påfyldes eller frahældes vand, ved rengøring og vedligeholdelse, og når det ikke er i brug.
17. Åbn ikke ned til påfyldningshullet, når strygejernet er i brug.
18. Ledningen må aldrig vikles op om strygejernet, mens det er varmt.
19. Ved brug af strygejernet opstår der høje temperaturer og risiko for forbrænding. Undlad derfor enhver berøring med strygesålen.
20. Strygejernet må ikke benyttes, hvis det er blevet tabt, hvis der er synlige tegn på skader eller hvis det lækker vand.

21. Efterse altid apparat, ledning og stik for beskadigelse før brug. Hvis tilledningen bliver beskadiget, skal den udskiftes af fabrikanten eller hans serviceværksted eller af en tilsvarende uddannet person, for at undgå, at der opstår fare.
22. For ekstrabeskyttelse anbefales installation af fejlstrømsafbryder (HFI/PFI/HPFI-relæbrydestrøm) på max. 30 mA. Kontakt en autoriseret el-installatør herom.
23. Apparatet er kun til husholdningsbrug.
24. Benyttes apparatet til andet formål end det egentlige, eller betjenes det ikke i henhold til brugsanvisningen, bærer brugeren selv det fulde ansvar for eventuelle følger. Eventuelle skader på produktet eller andet som følge heraf er derfor ikke dækket af reklamationsretten.

Generel beskrivelse

- A. Spraydyse
- B. Åbning for påfyldning af vand
- C. Dampomskifter
- D. Dampskudsknap
- E. Sprayknap
- F. Drejeligt ledningsfæste
- G. Termostatlampe
- H. Termostatregulering
- I. Vandtank
- J. Strygesål i rustfrit stål med knaprille
- K. Bæger til påfyldning af vand

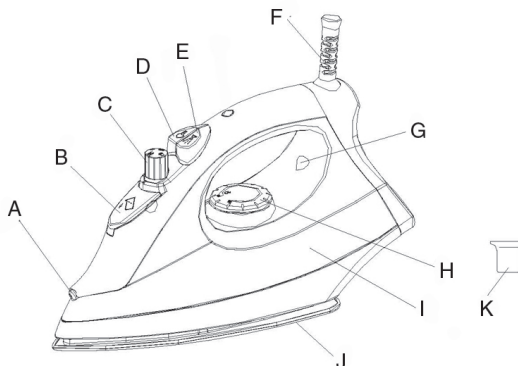

Aftør strygesålen med en fugtig klud, således at eventuelle urenheder fjernes før brug. Fyld vandtanken med vand og tøm den igen for at sikre, at der ikke er urenheder i vandtanken. Vandtanken tømmes ved at åbne ned til påfyldningshullet og vende strygejernets på hovedet over en vask, så vandet løber ud.

Sådan anvendes dampstrygejernet

Indstilling af temperatur

Følg altid tøjets mærkning og strygeinstruktion. På mærket ses et strygejern, hvor antallet af prikker angiver den rette temperatur. Såfremt strygejernets på tøjets mærke er overstreget med et kryds, betyder dette, at tøjet ikke må stryges.

Inden den egentlige strygning påbegyndes første gang, er det vigtigt først at stryge på et gammelt viskestykke eller et gammelt stykke stof for at sikre, at alle eventuelle urenheder i vandtanken er helt væk. Det er vigtigt, at vandtanken tømmes helt, inden den egentlige strygning påbegyndes.

Enkelte af strygejernets dele er smurt med lidt olie/fedt, Der kan derfor forekomme lidt røg, når strygejernet anvendes første gang. Efter ca. 10 minutter vil røgen, der er ganske harmløs, forsvinde.

Hvis det ikke fremgår ved hvor høj varme, tøjet skal stryges, bør man starte ved laveste temperatur og forsigtigt prøve sig frem. Prøv altid først på et ikke synligt sted. Er der tale om blandingskvaliteter, f.eks. polyester/bomuld, skal tøjet stryges ved en temperatur, der gælder for polyester – altså den laveste temperatur. Nedenstående oversigt kan bruges som en rettesnor i tvivlstilfælde:

- = Strygning ved lav temperatur. Anvendes til syntetiske stoffer, f.eks. akryl, nylon, polyester etc. Strygning med damp kan ikke foretages ved lav temperatur. Dampomskifteren stilles i position ☒.
- = Strygning ved middel temperatur. Anvendes til f.eks. uld, silke etc. Strygning med damp anbefales ikke ved denne indstilling.
- = Strygning ved høj temperatur. Anvendes til bomuld, lærred, hør etc. Strygning med damp kan foretages ved at indstille dampomskifteren til ☑ eller ☑ afhængigt af ønsket damp-mængde.

Hvis tøjet er forsynet med tryk, pailletter ell.lign. bør man være ekstra påpasselig, da disse materialer kan risikere at smelte. Ovenstående oversigt gælder således ikke for disse materialer. Tekstiler, som har tendens til at blive skinnende, kan med fordel stryges på vrangen. Hvis der stryges på retsiden, stryg da med let hånd og hold til stadighed strygejernets i bevægelse.

Påfyldning af vand

Såfremt det ønskes at anvende strygejernets med damp, startes der med at fylde vand på direkte fra vandhanen. Destilleret og demineraliseret vand må ikke anvendes, da disse væsker kan gå i forbindelse med strygejernets metaldele.

Bruges der andet end vandværksvand, kan det medføre, at strygejernets ødelægges og man risikerer desuden sorte pletter på det tøj, der skal stryges. Skader på tøj grundet brug af andet end vandværksvand er ikke omfattet af reklamationsretten, og evt. brug af andre væsker vil kunne konstateres af vort serviceværksted.

Såfremt man bor i et område med meget hårdt vand (dvs. over 17 dh), bør man ofte rense strygejernets dampkammer for at undgå kalkaflejringer. Dette gøres ved at gennemføre selv-rens-proceduren, som er beskrevet senere i denne brugsanvisning. Strygejernet er desuden forsynet med et indbygget anti-kalk filter (ikke udskifteligt), som er designet til at reducere ophobning af kalk i dampkammeret for således at forlænge strygejernets levetid. Anti-kalk filteret vil dog ikke fuldstændigt kunne forhindre den naturlige ophobning af kalk i strygejernet, hvorfor det stadig er vigtigt regelmæssigt at gennemføre selvrens-proceduren.

Fjern stikket fra stikkontakten og hæld vand i det medfølgende bæger. Sæt dampomskifteren på ☒ . Hold strygejernet vandret og åbn ned til påfyldningshullet ved at trække dækslet bagover.

Herefter hældes vandet langsomt ind gennem påfyldningshullet. Der må kun fyldes vand til Max-markeringen. Luk atter dækslet til påfyldningshullet. **OBS:** Skal der efterfølgende stryges med damp, er det vigtigt, at strygejernet varmer op, før dampomskifteren stilles til dampstrygning.

Dampstrygning

Strygning med damp er kun muligt ved den højeste strygetemperatur, se venligst strygeoversigten ovenfor.

- Sørg for, at stikket er taget ud af stikkontakten.
- Husk først at stille dampomskifteren på ☒ , da vandet ellers vil løbe ud med det samme. Påfyld vand gennem påfyldningshullet (vandtanken skal være min. ¼ fuld), jvf. afsnittet herom.
- Sæt stikket tilbage i stikkontakten og indstil temperaturreguleringen til ●●●.
- Termostatlampen vil nu være tændt og slukker igen, når strygejernet har opnået den indstillede temperatur og er klar til brug. Termostatlampen vil derefter lyse fra tid til anden, da termostaten automatisk vil slå til og fra under strygningen for at sikre den rette temperatur.
- Indstil som det allersidste dampomskifteren til ☞ (normal dampmængde eller ☞ (ekstra dampmængde) afhængigt af ønsket dampmængde. Påbegynd derefter strygningen.

Ved strygning med damp ved lave temperaturer risikeres lidt pletdrypning fra strygesålen, da vandet i vandtanken ikke vil være i stand til at fordampe i tilstrækkelig grad. Sørg derfor altid for at indstille dampomskifteren i overensstemmelse med temperaturreguleringen.

Før man påbegynder strygning, specielt første gang, bør man trykke spray- og dampskudsknapperne ned 3-4 gange for at aktivere disse funktioner.

Dampskud

Sørg for, at vandtanken er min. ¼ fuld. Indstil temperaturreguleringen på ●●● og vent til denne temperatur er nået (vent til termostatlampen slukker igen).

Løft strygejernets nogle centimeter op fra tøjet og tryk hårdt ned på dampskudsknappen. Et kraftigt dampskud vil nu komme ud fra sålen og ned på tøjet. Det kan være nødvendigt at aktivere dampskuddet nogle gange efter hinanden for at sikre optimal ydelse af pumpen i strygejernets. Vent et par sekunder, inden dampskudsknappen aktiveres igen.

Bemærk, at dampskuddet kun kan aktiveres ved høj temperatur.

VIGTIGT!

Da der er tale om varm damp, når man bruger dampskud, er det vigtigt ikke at have børn i nærheden af hensyn til skoldningsfaren. Hold også fingrene væk fra dampstrålen, når denne funktion aktiveres.

Lodret strygning

Strygejernets kan også anvendes til lodret strygning, hvilket er ideelt til at fjerne folder i tøj, som hænger på bøjle, gardiner o.lign. Fremgangsmåden er som ved dampskud (se afsnittet herom), blot holdes strygejernets i lodret position ca. 15-30 cm fra det stykke tøj, som skal glattes.

Tørstrygning

Sæt dampomskifteren i position  (lukket). Indstil temperaturreguleringen på den ønskede temperatur og vent til termostatlampe slukker. Strygejernets er nu klar til brug.

Såfremt der er vand i vandtanken, vil man desuden kunne anvende sprayfunktionen, ligesom man også vil kunne gøre brug af dampskud (se afsnittene herom) under tørstrygning, hvis dette skønnes nødvendigt for et godt resultat. Man skal blot sikre sig ved brug af dampskud under tørstrygning, at temperaturreguleringen er indstillet til denne funktion.

Spray

Spray (forstøvning af vand) bruges til at fugte tørt tøj og uheldige folder. Tryk sprayknappen helt i bund, hvorefter vandpartikler vil blive sprøjtet ud over tøjet for lettere strygning og bedre resultat.

Spray kan også med fordel bruges til ømfindtligt materiale (syntetisk stof), der stryges ved lave temperaturer, og hvor man derfor ikke har mulighed for at benytte et decideret dampskud.

Anti-dryp system

Strygejernets er forsynet med et anti-dryp system, som skal sikre, at der ikke kommer vanddråber på tøjet under strygning med damp, såfremt temperaturen på strygesålen skulle blive for lav. Der kan i forbindelse med anti-dryp systemet lyde et højt "klik" fra strygejernets, især når strygejernets varmer op og køler ned. Dette er helt normalt og ikke et tegn på, at strygejernets er defekt. Såfremt dette "klik" høres under strygning, er det tegn på, at dampmængden er for stor til den indstillede temperatur. Reducér enten dampmængden eller hævetemperaturen.

Skulle der mod forventning forekomme enkelte vanddråber, er dette ikke tegn på, at strygejernets er defekt, men kan være en indikation af, at vandtanken er ved at være tom eller at strygejernets trænger til at blive afkalket.

Anti-dryp systemet lukker automatisk for dampen, hvis temperaturen er for lav.

Efter brug



Når man er færdig med strygningen, sættes dampomskifteren i position . Tag stikket ud af stikkontakten og hæld vandet ud af vandtanken ved at åbne ned til påfyldningshullet og vende strygejernets på hovedet over en vask, så vandet løber ud. Sæt stikket i stikkontakten igen og indstil temperaturreguleringen på "MAX" i 1-2 minutter for at få eventuelt overskydende vand til at fordampe. Tag herefter stikket ud af stikkontakten og stil strygejernets på hælen, så strygesålen kan køle af.

OBS! Stil altid strygejernets på hælen, når det ikke er i brug!

Selv den mindste smule væske i dampkammeret kan medføre, at strygesålen ødelægges, hvis strygejernets opbevares med strygesålen nedad. En sådan beskadigelse er ikke omfattet af reklamationsretten.

Rengøring af strygejernets dampkammer

Strygejernets leverer det bedste strygeresultat og har en længere levetid, hvis rengøringsproceduren gennemføres med jævne mellemrum, dvs. to gange om måneden. Rengøringen fjerner eventuel kalk, og fnug i dampkammer og damphuller fjernes.

- Sæt stikket i en stikkontakt.
- Sæt dampfunktionsknappen i position  (slukket).
- Fyld vandbeholderen op til MAX-markeringen.
- Indstil temperaturen til .
- Lad dampjernets varme op og vent indtil termostatlyset slukket.
- Træk stikket ud af vægstikket og hold strygejernets vandret over en køkkenvask.
- Drej dampfunktionsknappen til .
- Damp og kogende vand strømmer nu ud af hullerne i strygesålen. Samtidig skylles urenheder og kalk væk.
- Bevæg strygejernets frem og tilbage over køkkenvasken, mens der kommer damp ud af strygesålen. Fortsæt, indtil der ikke længere kommer damp ud.
- Lad strygesålen afkøle og tør den af med en klud.

Rengøringsproceduren gentages, indtil der kun kommer helt rent vand ud.

VIGTIGT! Aktiver aldrig rengøringsfunktionen under strygning.

Rengøring og vedligeholdelse

Skulle tøjfibre smelte fast på strygejernets sål, fjernes disse med en hård klud dyppet i vand tilsat en smule eddike. Tør efter med en blød klud. I

dagligvarehandelen findes flere produkter, der kan anvendes som rensmiddel til strygesålen i de tilfælde, hvor fastbrændte tøjfibre eller andet har sat sig fast på strygesålen. Vi har ikke testet alle disse produkter og eventuel anvendelse af sådanne produkter sker derfor på brugerens eget ansvar. Beskadigelse af strygesålen eller strygejernets grundet anvendelse af et rensmiddel er ikke omfattet af reklamationsretten.

Der må ikke bruges skarpe redskaber eller ridsende rengøringsmidler til at rengøre strygesålen med, da disse vil ridse sålen og dermed nedsætte strygejernets levetid væsentligt. Sørg altid for at tømme strygejernets helt for vand efter brug, således at strygejernets ikke kalker unødigt til.

Hæld aldrig eddike eller andre af handelens afkalkningsmidler ind i selve strygejernets. Ligeledes må der ikke påfyldes demineraliseret eller destilleret vand. Disse væsker vil gå i forbindelse med strygejernets metaldele og dermed ødelægge det. Skader på strygejern eller tøj grundet brug af andet end vandværksvand er ikke omfattet af reklamationsretten.

Bortskaffelse af apparatet



Lovgivningen kræver, at elektriske og elektroniske apparater indsamles, og dele af apparaterne genbruges. Elektriske og elektroniske apparater mærket med symbolet for affaldshåndtering skal afleveres på en kommunal genbrugsplads.

OBH Nordica BEGRÆNSET GARANTI

Garantien

OBH Nordica yder garanti på dette produkt mod nogen produktionsfejl i materialer eller kvalitet op til 2 år i Sverige, Norge, Danmark og Finland, startende fra den oprindelige købs- eller leveringsdato.

Producentens kommercielle garanti dækker alle omkostninger i forbindelse med udbedring af det dokumenterede defekte produkt, så det stemmer overens med de originale specifikationer, gennem reparation eller udskiftning af eventuelle fejlbehæftede dele og den nødvendige arbejdskraft. Efter OBH Nordicas skøn kan produktet erstattes af andet produkt frem for reparation af defekt produkt. OBH Nordicas eneste forpligtelse og din eksklusive løsning under denne garanti er begrænset til en sådan reparation eller erstatning.

Betingelser & undtagelser

OBH Nordica er ikke forpligtet til at reparere eller erstatte et produkt, hvortil der ikke hører gyldigt købsbevis. Det defekte produkt kan returneres til købsstedet.

Denne garanti gælder kun for produkter, der er købt til hjemmebrug og dækker ikke skade, der måtte opstå som følge af forkert brug, misligholdelse, manglende overholdelse af OBH Nordicas instruktioner eller en modifikation eller uautoriseret reparation af produktet, fejlagtig indpakning fra ejerens side

eller fejlhåndtering under forsendelse. Garantien dækker heller ikke normal slitage, vedligeholdelse eller udskiftning af forbrugsdele eller følgende:

- brug af forkert type af vand eller forbrugsvarer.
- mekanisk skade, overbelastning.
- skader eller ringe resultater, som specifikt kan tilskrives forkert spænding eller frekvens som angivet på produkt-ID eller specifikation.
- indtrængen af vand, støv eller insekter i produktet.
- tilkalkning (enhver form for afkalkning skal udføres i henhold til instruktioner for brug).
- skade, der kan tilskrives lyn eller strømstød.
- skade på glas- eller porcelænsdele i produktet.
- ulykker, herunder brand, oversvømmelse osv.
- professionel eller kommerciel brug.

Lovbestemte rettigheder for forbruger

OBH Nordicas kommercielle garanti påvirker ikke de lovbestemte rettigheder en forbruger måtte have eller rettigheder, som ikke kan ekskluderes eller begrænses, ej heller rettigheder over for forhandler, hvorfra forbruger har købt produktet. Denne garanti giver en forbruger specifikke juridiske rettigheder, og forbrugeren kan også have andre juridiske rettigheder, som kan variere fra land til land. Forbrugeren kan hævde alle sådanne rettigheder efter eget skøn.

Disse instruktioner er også tilgængelige på vores hjemmeside www.obhnordica.dk.

Groupe SEB Danmark A/S

2750 Ballerup

Visiting address: Tempovej 27

Phone: +45 43 350 350

Direct: +45 43 350 367

www.obhnordica.dk

Tekniske data

OBH Nordica 2109

220-240 V vekselstrøm

1600-2000 watt

Indbygget anti-kalk filter (ikke udskifteligt)

Anti-dryp system

Trinløs temperaturregulering

Termostatlampe

Overophedningssikring

Inkl. påfyldningsbæger



Ret til løbende ændringer og forbedringer forbeholdes.

Ha aldri edikk, avkalkingsmidler, skyllemiddel, destilert vann eller andre kjemiske tilsetninger i selve strykejernet. Disse væskene kan hvis de kommer i kontakt med metalledene på strykejernet ødelegge det. Eventuelle skader som oppstår på strykejernet eller klesplagg på grunn av feilaktig bruk dekkes ikke av reklamasjonsretten.

Sikkerhet og el- apparater

1. Les gjennom bruksanvisningen før bruk og spar den til senere bruk.
2. Tilkoble apparatet kun til 220-240 volt vekselstrøm og bruk apparatet kun til det den er beregnet for.
3. Ta alltid støpslet ut av kontakten etter bruk, hvis det oppstår problemer og før rengjøring og vedlikehold.
4. Apparatet må ikke senkes i vann eller andre væsker. Bruk ikke apparatet med våte eller fuktige hender.
5. Dette apparatet kan brukes av personer (inkl. barn over 8 år) med begrensede fysiske, sensoriske eller mentale evner eller mangel på kunskap/erfaring med apparatet. Hvis bruken skjer under tilsyn eller instruksjon om hvordan apparatet skal brukes på en sikker måte av en person som har ansvaret for deres sikkerhet og at de er klar over mulig fare ved bruken.
6. Barn bør være under tilsyn for å forsikre seg om at de ikke leker med apparatet. Barn kan ikke alltid se farene og lær derfor barn et ansvarbevisst forhold med elektriske apparater.

7. Rengjøring og vedlikehold skal ikke utføres av barn som er under 8 år og ikke er under tilsyn.
8. Oppbevar apparatet og ledningen utenfor barns (under 8 år) rekkevidde.
9. Pass på at ledningen ikke henger ned fra bordkanten.
10. Strykejernet må ikke stå ubevoktet så lenge det er tilkoblet strømuttak.
11. Strykejernet må ikke brukes eller oppbevares utendørs eller i fuktige rom.
12. Sett aldri apparatet på eller i nærheten av kokeplater, åpen ild eller lignende.
13. Strykejernet skal brukes og oppbevares på en stabil og slett flate.
14. Når strykejernet settes vertikalt på hælen skal man forsikre seg om at den står på stabilt og slett flater.
15. Stryk aldri på knapper, glidelås etc. ettersom disse kan skade belegget på strykesålen.
16. Ta alltid støpslet ut av kontakten når det skal fylle på eller tømmes ut vann, før rengjøring og vedlikehold og når strykejernet ikke er i bruk.
17. Lokket til påfyllingshullet må være stengt under bruk.
18. Ledningen må ikke surres rundt strykejernet når det er varmt.
19. Under bruk oppstår det høy temperatur, unngå derfor å ikke komme i direkte kontakt med sålen, vannet i strykejernet og dampen.
20. Strykejernet må ikke brukes hvis det har vært mistet i gulvet, viser synlige skader eller hvis det lekker vann.

21. Kontroller alltid apparatet, ledningen og støpslet før bruk. Hvis ledningen er skadet skal den byttes av produsenten, forhandleren eller autorisert serviceverksted for å unngå at det oppstår noen fare.
22. For ekstra beskyttelse bør man installere jordfeilbryter (RCD) som ikke overskrider 30 mA. Kontakt en autorisert elektriker.
23. Apparatet er kun til privat forbruk.
24. Hvis produktet brukes til annet enn den er beregnet for og ikke brukes i henhold til bruksanvisningen bærer brukeren selv ansvaret for eventuelle følger. Eventuelle skader på produktet eller annet herunder dekkes ikke av reklamasjonsretten.

Beskrivelse av apparatet

- A. Spraymunnstykke
- B. Åpning for påfylling av vann
- C. Variabel dampfunksjonsknapp
- D. Damppuff
- E. Sprayknapp
- F. Vribart ledningsfeste
- G. Signallampe
- H. Temperaturregulering
- I. Vanntank
- J. Strykesåle i rustfritt stål med knapperiller
- K. Kanne for påfylling av vann

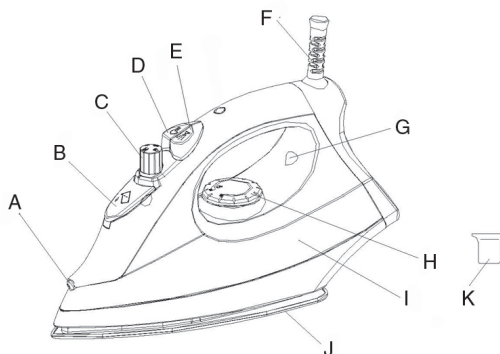

Tørk av strykesålen med en fuktig klut slik at eventuelle urenheter fjernes før bruk. Fyll vanntanken med vann og tøm den igjen for å forsikre deg om at det ikke er urenheter i vanntanken. Vanntanken tømmes med å åpne ned til påfyllingshullet og snu strykejernnet på hodet over vasken, slik at vannet renner ut.

Slik brukes dampstrykejernnet

Innstilling av temperatur

Følg alltid tøyets merking og strykeinstruksjon. På merket ses et strykejern hvor antallet av prikker angir den riktige temperatur. Hvis strykejernnet på tøyets merke er et kryss over betyr det at tøyet ikke må strykes.

Før den egentlige strykingen starter bør man stryke på et gammelt klesplagg først for å forsikre seg om at alle urenheter i vanntanken er borte. Det er viktig at vanntanken tømmes helt før den egentlige strykingen starter. En del av strykejernet deler er smurt inn med litt olje/fett og derfor kan det komme noe røyk når strykejernet tas i bruk første gang. Etter ca. 10 minutter kommer røyken som er ufarlig til å forsvinne.

Hvis det ikke fremgår hvor høy varme tøyet skal strykes på, bør man starte med laveste temperatur og forsiktig prøve seg fram. Prøv alltid først på et ikke synlig sted. Er det snakk om blandingskvaliteter f.eks. polyester/bomull skal tøyet strykes med en temperatur som gjelder for polyester - altså den laveste temperaturen. Tabellen under kan brukes som en rettleiding hvis man er usikker.

- = Stryking med lav temperatur brukes til syntetiske stoffer f.eks. akryl, nylon, polyester etc. Stryking med damp kan ikke gjøres ved lav temperatur. Dampregulator innstilles til posisjon ☒.
- = Stryking med middels temperatur brukes til f.eks. ull, silke etc. Stryking med damp anbefales ikke på denne innstillingen.
- = Stryking med høy temperatur brukes til bomull, lin, lerret, etc. Stryking med damp er mulig med å stille inn dampfunksjonsknappen på ☑ eller ☑ beroende på hvor mye damp man ønsker.

Tekstiler med trykk, palljetter el.lign. skal man være ekstra forsiktig med, da disse materialer kan risikere å smelte. Tabellen over gjelder da ikke for disse materialer. Tekstiler som har tendens til å bli skinnende kan med fordel strykes på vrangen. Hvis det strykes på rettsiden, stryk da med lett hånd og hold hele tiden strykejernet i bevegelse.

Påfylling av vann

Hvis man ønsker å bruke strykejernet med damp, starter man med å fylle vann direkte fra vannkranen. Destillert og demineralisert vann må ikke brukes da disse væsker kan gå ut i strykejernet metalldele. Brukes det annet enn vann fra kranen kan det medføre at strykejernet ødelegger og man risikerer dessuten sorte flekker på tøyet. Skader på tøy på grunn av bruk av annet enn vann fra kranen er ikke omfattet av reklamasjonsretten og evt. bruk av andre væsker vil kunne konstateres av vårt serviceverksted.



Hvis man bor i et område med veldig hardt vann (dvs. over 17 dh) bør man ofte rense strykejernet dampkammer for å unngå kalking. Dette gjøres ved å gjennomføre selvrensprosedyren som er beskrevet senere i denne bruksanvisning. Strykejernet er også utstyrt med innbygd anti-kalk filter som er laget for å redusere veksten av kalk i dampkammeret og for å forlenge strykejernet levetid. Anti-kalk filteret vil da ikke kunne forhindre den naturlige veksten av kalk i strykejernet. Da det er viktig å gjennomføre selvrensprosessen regelmessig.

Ta støpslet ut av kontakten og hell vann i det medfølgende begeret. Sett dampregulatoren på ☒. Hold strykejernet vannrett og åpne påfyllingshullet ved å løfte dekselet opp.

Deretter fylles vannet langsomt gjennom påfyllingshullet. Det må kun fylles vann til Max-markeringen. Lukk igjen dekselet til påfyllingshullet. **OBS:** Skal det strykes med damp er det viktig at strykejernet varmes opp før dampregulator stilles på dampstryking.

Dampstryking

Stryking med damp kan kun brukes med høy temperaturinnstilling, se stryketabellen over.

- Pass på at støpslet er tatt ut av kontakten.
- Still dampfunksjonsknappen på  først, da vannet ellers vil renne ut med det samme. Fyll vann gjennom påfyllingshullet (vanntanken skal være fylt opp til minst 1/4) som beskrevet i avsnittet tidligere.
- Sett støpslet i kontakten og still inn temperaturregulatoren på **•••**. Termostatlampe vil nå tenne og slukke når den har oppnådd innstilt temperatur og er da klar til bruk. Termostatlampe vil nå lyse og slukke fra tid til annen da termostaten slår seg av og på automatisk under strykingen, for å sikre riktig temperatur.
- Til slutt settes dampfunksjonsknappen på  (normal dampmengde) eller  (ekstra dampmengde) beroende på hvor kraftig damp du vil ha. Start nå strykingen.

Dampstryking med lav temperatur risikerer man litt drypping fra strykesålen fordi vannet i vanntanken ikke vil klare å fordampe tilstrekkelig. Pass derfor alltid på å innstille dampregulatoren i samsvar med temperaturreguleringen.

Før man starter strykingen, spesielt første gang bør man trykke spray- og dampskudd knappen ned 3-4 ganger for å aktivere disse funksjonene.

Dampskudd

Pass på at vanntanken er min. 1/4 full. Innstill temperaturreguleringen på **•••** og vent til temperatur er oppnådd (vent til termostatlampe slukker igjen).

Løft strykejernet lett opp fra tøyet og press dampskuddsknappen hardt ned. Et kraftig dampskudd vil nå komme ut fra sålen og ned på tøyet. Det kan være en fordel å aktivere dampskuddet noen ganger etter hverandre for å sikre optimal ytelse av pumpen i strykejernet. Vent et par sekunder mellom trykkingen.

Merk at dampskuddet kun kan aktiveres ved høy temperatur.

VIKTIG!

Da det er snakk om varm damp når man bruker dampskudd, er det viktig at ikke barn er i nærheten av hensyn til brannfaren. Hold også fingrene borte fra dampstrålen når denne funksjon aktiveres.

Loddrett stryking

Strykejernet kan også brukes til loddrett stryking, dette er ideelt til å fjerne folder i tøy som henger på kleshenger, gardiner o. lign. Fremgangsmåten er som ved dampskudd (se avsnittet over) hold strykejernet i loddrett posisjon ca. 15 - 30 cm fra det tøyet som skal strykes.

Tørstryking

Drei dampfunksjonsknappen til posisjon ☒ (lukket). Innstill temperaturreguleringen til ønsket temperatur og vent til termostatlampen slukker. Strykejernet er nå klart til bruk.

Hvis det er vann i vanntanken kan man dessuten bruke sprayfunksjonen, og man vil også kunne bruke dampskudd (se avsnittet over) for best mulig resultat. Man skal forsikre seg om at temperaturregulatoren er innstilt på riktig funksjon.

Spray

Spray brukes til å fukte tørt tøy og folder. Trykk sprayknappen helt i bunnen og vannpartikler blir sprøytet ut over tøyet for å lette strykingen og få et bedre resultat.

Sprayfunksjon kan også med fordel brukes til ømfintlig materiale (syntetisk stoff) som strykes med lave temperaturer og hvor man ikke har mulighet for å bruke dampfunksjon.

Anti-drypp system

Strykejernet har også et anti-drypp system som skal forsikre at det ikke kommer vanndråper på tøyet under stryking med damp, hvis temperaturen på strykesålen skulle bli for lav. Det kan i forbindelse med anti-drypp systemet høres et høyt "klikk" fra strykejernet når strykejernet varmer opp og kjøler ned. Dette er helt normalt og ikke noe tegn på at strykejernet er defekt. Hvis dette "klikket" høres under stryking er det tegn på at dampmengden er for stor til den innstilte temperaturen. Reduser enten dampmengden eller øk temperaturen.

Skulle det fortsette å komme enkelte vanndråper, er dette ikke tegn på at strykejernet er defekt, men kan være en indikasjon på at vanntanken er nesten tom eller at strykejernet trenger å bli avkalket.

Anti-drypp systemet vil automatisk slå av dampen hvis temperaturen blir for lav.

Etter bruk



Når man er ferdig med strykingen settes dampregulatoren i posisjon ☒ . Ta støpslet ut av kontakten og hell vannet ut av vanntanken med å åpne påfyllingshullet og snu strykejernet på hodet over vasken slik at vannet renner ut. Sett støpslet i kontakten og still inn temperaturinnstillingen på "MAX" i 1-2 minutter for at eventuelt overskytende vann fordamper. Ta deretter støpslet ut av kontakten og sett strykejernet på hælen, slik at strykesålen blir avkjølt.

OBS! Sett alltid strykejernet i loddrett posisjon når det ikke er i bruk!

Selv den minste mengde av væske i dampkammeret kan medføre at strykesålen ødelegges, hvis strykejernet står med strykesålen ned. En slik skade dekkes ikke av reklamasjonsretten.

Rengjøre strykejernet dampkammer

Strykejernet gir best strykeresultat og varer lenger hvis rengjøringsprosedyren gjennomføres med jevne mellomrom, dvs. en til to ganger i måneden. Prosedyren får eventuell kalk og lo i dampkammeret og dampullene til å løsne.

- Sett støpselet i stikkontakten.
- Still inn dampfunksjonsknappen i posisjon  (stengt).
- Fyll vanntanken til MAX-markeringen.
- Sett temperaturinnstillingen på **•••**.
- La dampstrykejernet varmes opp, og vent til termostatlampen slukker.
- Dra ut støpselet fra stikkontakten, og hold strykejernet vannrett over en vask.
- Vri dampfunksjonsknappen til .
- Damp og kokende vann kommer nå ut av hullene i strykesålen. Samtidig skylles urenheter og kalk bort.
- Beveg strykejernet frem og tilbake over kjøkkenvasken mens det kommer damp ut av strykesålen. Fortsett til det slutter å komme damp.
- La strykesålen kjøles ned, og tørk av den med en klut.

Gjenta rengjøringsprosedyren til det ikke kommer ut mer skitt.

VIKTIG! Aktiver aldri selvrensingsfunksjonen mens du stryker.

Selvrensingsprosedyren gjentas inntil det ikke kommer mere urenheter ut.

VIKTIG! Bruk aldri rengøringsfunksjonen under stryking.

Rengjøring og vedlikehold

Hvis tøy skulle smelte fast i strykesålen skal man ta dette bort med en klut dyppet i vann som er blandet med edikk. Tørk over med en myk klut. I dagligvarehandelen finnes det produkter som kan brukes som rengjøringsmiddel til strykesålen når fastbrent stoff eller annet sitter fast i strykesålen. Slike produkter brukes helt og holdent på eget ansvar. Skader på strykejernet eller sålen hvis man har brukt rengjøringsmiddel dekkes ikke av reklamasjonsretten.

Bruk ikke skarpe gjenstander eller ripende rengjøringsmidler når sålen skal rengjøres, ettersom dette kan skade sålen og dermed forkorte levetiden på strykejernet. Husk å tømme ut vannet etter bruk slik at det ikke kalker igjen unødige.

Ha aldri edikk, avkalkingsmidler, skyllemiddel, destilert vann eller andre kjemiske tilsetninger i selve strykejernet. Disse væskene kan hvis de kommer i kontakt med metalldelene på strykejernet ødelegge det. Eventuelle skader som oppstår på strykejernet eller klesplagg på grunn av feilaktig bruk dekkes ikke av reklamasjonsretten.

Avlevering av apparatet



Loven krever at elektriske og elektroniske apparater innsamles og deler av de gjenvinnes. Elektriske og elektroniske apparater merket med symbolet for avfallshåndtering skal avlevers på en kommunal gjenvinningsplass.

BEGRENSET GARANTI for OBH Nordica

Garantien

OBH Nordica garanterer at dette produktet vil være fritt for produksjonsfeil i materialer eller arbeid i 2 år i Sverige, Norge, Danmark og Finland, fra og med kjøpsdato eller leveringsdato.

Denne produsentens kommersielle garanti dekker alle kostnader knyttet til gjenoppretting av bevist defekt produkt, slik at det samsvarer med de opprinnelige spesifikasjonene, gjennom reparasjon eller bytting av eventuelle deler samt nødvendig arbeid. OBH Nordica kan velge å bytte ut produktet med et erstatningsprodukt i stedet for å reparere et defekt produkt. OBH Nordicas eneste forpliktelse og den eneste løsningen du tilbys ifølge denne garantien, er begrenset til denne typen reparasjon eller bytte.

Vilkår og unntak

OBH Nordica er ikke forpliktet til å reparere eller erstatte noen produkter der det ikke kan legges frem gyldig kjøpskvittering. Defekt produkt kan leveres tilbake til butikken der det ble kjøpt.

Denne garantien gjelder bare for produkter som er kjøpt og brukt til hjemmebruk og dekker ikke noen typer skader som oppstår som følge av misbruk, uaktsomhet, unnlattelse av å følge OBH Nordicas instruksjoner, eller modifisering eller uautorisert reparasjon av produktet, feil pakking fra eier eller feilbehandling fra eventuell transportør. Den dekker heller ikke normal bruksslitasje, vedlikehold eller bytting av forbruksdeler, eller følgende:

- bruk av feil type vann eller forbruksdeler
- mekaniske skader, overbelastning
- skader eller dårlige resultater, særlig på grunn av feil spenning eller frekvens, som stemplet på produkt-IDen eller spesifikasjonen
- inntrenging av vann, støv eller insekter i produktet
- kalkavleiring (eventuell avkalking må utføres i henhold til brukerveiledningen)
- skade som følge av lynnedslag eller spenningssvingninger
- skade på eventuelle glass- eller porselenselementer i produktet
- ulykker, blant annet brann, oversvømmelse osv.
- profesjonell eller kommersiell bruk

Lovbestemte forbrukerrettigheter

OBH Nordicas kommersielle garanti får ingen innvirkning på de lovbestemte rettighetene forbrukere kan ha, eller andre rettigheter som ikke kan utelates eller begrenses, eller rettigheter i forhold til forhandleren som forbrukeren kjøpte produktet fra. Denne garantien gir forbrukeren bestemte juridiske rettigheter, og forbrukeren kan også ha andre juridiske rettigheter som kan variere fra land til land. Forbrukeren kan hevde slike rettigheter etter eget skjønn.

Disse instruksjonene er også tilgjengelig på vår hjemmeside www.obhnordica.no.

Groupe SEB Norway AS

Lilleakerveien 6d, plan 5

0216 Oslo

Norge

Telephone: +47 22 96 39 30

www.obhnordica.no

Tekniske data

OBH Nordica 2109

220-240 volt vekselstrøm

1600-2000 watt

Innebygget anti-kalk filter (ikke utbyttbar)

Anti-drypp system

Trinnløs temperaturregulering

Termostatlampe

Overopphetingssikring

Inkl. påfyllingskanne.



Retten til løpende endringer og forbedringer forbeholdes.

Älä koskaan kaada silitysrautaan etikkaa tai muita kalkinpoistoaineita. Silitysrauta ei saa täyttää myöskään demineralisoidulla tai tislatusvedellä. Nämä nesteet reagoivat silitysraudan metalliosien kanssa ja vaurioittavat sitä. Muun kuin vesijohtoveden käytöstä silitysraudalle tai teksteille aiheutuneet vahingot eivät kuulu takuun piiriin.

Turvallisuusohjeet

1. Lue käyttöohje huolellisesti ennen laitteen käyttöönottoa ja säilytä se myöhempää tarvetta varten.
2. Liitä laite ainoastaan 220-240 V:n verkkovirtaan ja käytä laitetta vain sen alkuperäiseen käyttötarkoitukseen.
3. Irrota pistotulppa pistorasiasta aina toimintahäiriön yhteydessä, laitteen käytön jälkeen sekä ennen puhdistusta ja huoltoa.
4. Laitetta ei saa upottaa veteen tai muihin nesteisiin. Älä koskaan käytä laitetta märin tai kostein käsin.
5. Kahdeksanvuotiaat tai sitä vanhemmat lapset sekä henkilöt, jotka ovat fyysisesti, henkisesti tai aisteiltaan rajoitteisia tai joilla ei ole riittävästi tietoa tai kokemusta laitteen käytöstä, voivat käyttää tätä laitetta, mikäli käyttö tapahtuu heidän turvallisuudestaan vastaavan henkilön valvonnassa tai tämä henkilö on opettanut heitä käyttämään laitetta turvallisella tavalla ja tiedostamaan käyttöön mahdollisesti liittyvät riskit.
6. Valvo, etteivät lapset leiki laitteella. Lapset eivät välttämättä ymmärrä tai osaa arvioida mahdollisia

vaaroja. Opeta lapsia käyttämään sähkölaitteita vastuullisesti.

7. Pidä päälle kytketty tai jäähtymässä oleva silitysrauta ja sen liitosjohto alle kahdeksanvuotiaiden lasten ulottumattomissa.
8. Alle 8-vuotiaat lapset eivät saa puhdistaa tai huoltaa laitetta ilman aikuisen valvontaa.
9. Varmista, ettei liitosjohto riipu pöydän reunan yli.
10. Älä jätä silitysrauta ilman valvontaa, kun pistotulppa on liitetty pistorasiaan.
11. Silitysrauta ei saa käyttää ulkona tai kosteissa tiloissa.
12. Älä sijoita laitetta keittolevylle tai keittolevyn, avotulen tai muun lämmönlähteen läheisyyteen.
13. Käytä silitysrauta tukevalla ja tasaisella alustalla.
14. Kun silitysrauta asetetaan pystyasentoon, on varmistettava, että alusta on tukeva ja tasainen.
15. Älä silitä nappien, vetoketjujen ja muiden vastaavien päältä, sillä se voi vaurioittaa silitysraudan pohjaa.
16. Irrota silitysraudan pistotulppa pistorasiasta aina täytön, tyhjennyksen, puhdistuksen ja hoidon yhteydessä sekä käytön jälkeen.
17. Älä avaa vedentäyttöaukkoa käytön aikana.
18. Johtoa ei saa kiertää silitysraudan ympäri laitteen ollessa vielä lämmin.
19. Silitysrauta kuumenee käytön aikana ja saattaa aiheuttaa palovammoja. Tämän vuoksi silitysraudan pohjaan ei saa koskea.
20. Älä käytä silitysrauta, jos se on pudonnut, siinä on näkyviä vaurioita tai se vuotaa.
21. Tarkista ennen jokaista käyttökertaa, että laite, liitosjohto ja pistotulppa eivät ole vaurioituneet. Jos liitosjohto on vaurioitunut, se on vaihdettava

vaaratilanteiden välttämiseksi. Vaihdon saa suorittaa ainoastaan valmistaja, valtuutettu huoltoliike tai muu pätevä henkilö.

22. Pistorasiaan on suositeltavaa asentaa lisäsuojaksi vikavirtasuojakytkin, jonka laukaisuvirta on enintään 30 mA. Ota tarvittaessa yhteys valtuutettuun sähköasennusliikkeeseen.
23. Laite on tarkoitettu ainoastaan kotitalouskäyttöön.
24. Jos laitetta käytetään muuhun kuin sen alkuperäiseen käyttötarkoitukseen tai käyttöohjeen vastaisesti, laitteen käyttäjä kantaa täyden vastuun mahdollisista seurauksista. Tällöin takuu ei kata tuotteelle tai muulle kohteelle mahdollisesti aiheutuneita vaurioita.

Yleinen kuvaus

- A. Suihkutussuutin
- B. Vedentäyttöaukko
- C. Höyrinsäädin
- D. Höyrysuihkupainike
- E. Suihkutuspainike
- F. Kääntyvä johto
- G. Merkkivalo
- H. Lämpötilansäädin
- I. Vesisäiliö
- J. Ruostumaton teräsphoja ja nappiura
- K. Vesisäiliön täyttökannu

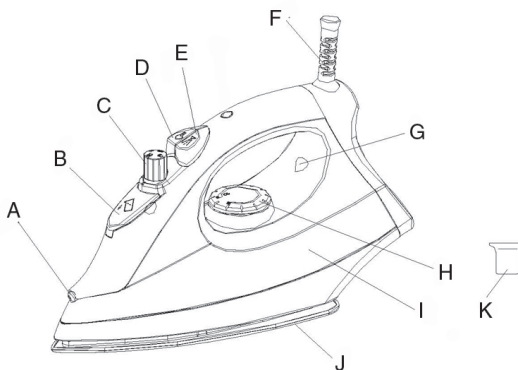

Puhdista silitysraudan pohja nihkeällä liinalla poistaaksesi mahdolliset epäpuhtaudet ennen laitteen käyttöä. Täytä vesisäiliö vedellä ja tyhjennä se. Näin voit varmistaa, ettei vesisäiliössä ole epäpuhtauksia. Tyhjennä vesisäiliö avaamalla vedentäyttöaukko ja kääntämällä silitysrauta pesualtaan yllä ylösalaisin niin, että vesi pääsee valumaan pois säiliöstä.



Käyttö

Lämpötilan säätö

Noudata aina tekstiilin hoito- ja silitysohjeita. Silitysohjeiden tunnuksena on silitysraudan kuva, jonka sisällä olevien pallojen määrä kertoo oikean silityslämpötilan. Jos tekstiilin hoito-ohjeissa silitysraudan päällä on rasti, tekstiiliä ei saa silittää.

Ennen höyrysilitysraudan ensimmäistä käyttökertaa silittäminen on tärkeää aloittaa vanhasta käsipyyhkeestä tai kankaasta sen varmistamiseksi, että kaikki mahdolliset epäpuhtaudet ovat hävinneet vesisäiliöstä. Vesisäiliö on tärkeä tyhjentää kokonaan ennen varsinaisen silityksen aloittamista. Silitysraudan muutamien osien pinta on käsitelty pienellä määrällä öljyä tai rasvaa, minkä johdosta ensimmäisen käyttökerran yhteydessä saattaa ilmaantua hieman savua. Tämä vaaraton savu häviää noin 10 minuutin kuluttua.

Ellei tekstiilin silityslämpötila käy ilmi silitysohjeista, aloita silittäminen matalimmalla lämpötilalla ja siirry varovasti korkeampaan lämpötilaan. Kokeile lämpötilaa ensin johonkin huomaamattomaan kohtaan. Jos silitettävä tekstiili on sekoitemateriaalia, esimerkiksi polyesteripuvullaa, noudata alemmaa lämpötilaa vaativan materiaalin eli polyesterin silitysohjeita. Epäselvissä tilanteissa ohjenuorana voi käyttää seuraavaa luetteloa:

- = Silitys haalealla raudalla. Koskee synteettisiä kuituja, esimerkiksi akryylia, nailonia ja polyesteriä. Haalealla raudalla silitettäessä ei voi käyttää höyryä. Kierrä höyrinsäädin asentoon .
- = Silitys lämpimällä raudalla. Koskee esimerkiksi villaa ja silkkiä. Höyrysilitys ei ole suositeltavaa.
- = Silitys kuumalla raudalla. Koskee esimerkiksi puuvillaa ja pellavaa. Silitettäessä voi käyttää höyryä kiertämällä höyrinsäädintä asentoon  tai  riippuen siitä, kuinka paljon höyryä halutaan käyttää.

Jos tekstiilissä on painatuksia, paljetteja tai muita vastaavia, se on silitettävä erityisen varovasti, jotta somisteet eivät sula. Yllä oleva luettelo ei näin ollen koske tällaisia tekstiilejä. Tekstiilit, jotka saattavat silitettäessä muuttua kiiltäviksi, kannattaa silittää nurjalta puolelta. Oikealta puolelta silitettäessä silitysrautaa kannattaa liikutella kevyesti koko ajan.

Vesisäiliön täyttö

Jos haluat käyttää silityksessä höyryä, täytä silitysraudan vesisäiliö vesijohtovedellä. Silitysraudassa ei saa käyttää tislattua tai demineralisoitua vettä, koska ne saattavat reagoida silitysraudan metalliosien kanssa. Muun kuin vesijohtoveden käyttö voi vaurioittaa silitysrautaa. Lisäksi on vaarana, että silitettävä tekstiili tahrinuu. Muun kuin vesijohtoveden käytöstä silitettävälle materiaalille aiheutuneet vahingot eivät kuulu takuun piiriin. On hyvä myös huomioida, että muiden nesteiden käyttö pystytään havaitsemaan huollossa.

Jos käytettävä vesijohtovesi on erittäin kovaa (yli 17 dH), silitysraudan höyrykammio kannattaa puhdistaa säännöllisesti kalkkeutumisen estämiseksi. Kalkinpoistoon käytetään jäljempänä käyttöohjeessa kuvattua puhdistustoimintoa. Silitysraudassa on myös kiinteä, ei vaihdettavissa oleva kalkinpoistosuodatin, joka vähentää kalkin kertymistä höyrykammioon ja siten pidentää silitysraudan käyttöikää. Kalkinpoistosuodatin ei kuitenkaan voi kokonaan estää kalkin luonnollista kertymistä silitysrautaan. Sen vuoksi on tärkeää, että kalkinpoisto suoritetaan säännöllisesti.

Irrota silitysraudan pistotulppa pistorasiasta ja kaada vesisäiliöön vettä mukana olevalla kannulla. Kierrä höyrünsäädin asentoon ☒. Pidä silitysrauta vaaka-asennossa ja avaa täyttöaukko nostamalla sen kantta.

Kaada vesi hitaasti vesisäiliöön sen täyttöaukosta niin, ettei vedenpinta ylitä Max-merkintää. Sulje täyttöaukon kansi. **HUOM.!** Jos käytetään höyryä, silitysraudan on annettava kuumeta ennen höyrünsäätimen kiertämistä höyryasentoon.

Höyrysilitys

Höyryä voi käyttää vain korkeimmassa silityslämpötilassa. Noudata edellä olevan luettelon ohjeita.

- Varmista, että pistotulppa on irrotettu pistorasiasta.
- Kierrä höyrünsäädin ensin asentoon ☒, sillä muuten vesi valuu heti pois säiliöstä. Täytä vesisäiliö aiemmin esitetyllä tavalla täyttöaukon kautta niin, että vettä on vähintään neljännes säiliön tilavuudesta.
- Liitä pistotulppa pistorasiaan ja kierrä lämpötilansäädin asentoon ••. Termostaatin merkkivalo palaa, kunnes silitysrauta on saavuttanut valitun lämpötilan ja on käyttövalmis. Termostaatin merkkivalo syttyy ja sammuu silityksen aikana, mikä kertoo silitysraudan pysymisestä valitussa lämpötilassa.
- Kierrä viimeiseksi höyrünsäädin asentoon ☒ (normaali höyry määrä) tai ☒ (suuri höyry määrä) riippuen siitä, kuinka voimakasta höyrytystä haluat. Aloita silitys.

Jos höyryä käytetään matalassa lämpötilassa, vesisäiliön vesi ei välttämättä höyrysty riittävästi, jolloin pohjasta saattaa tippua vesipisaroita silitettävälle materiaalille. Pyri siksi säätämään höyryn määrä lämpötilan mukaan.

Suihkutus- ja höyrysuihkutoiminnot on aktivoitava ennen ensimmäistä silitystä. Aktivoi toiminnot painamalla nelisen kertaa sekä suihkutus- että höyrysuihkupainiketta.

Höyrysuihku

Varmista, että vesisäiliössä on vettä vähintään neljännes säiliön tilavuudesta. Kierrä lämpötilansäädin asentoon •• ja odota, kunnes haluttu lämpötila on saavutettu ja termostaatin merkkivalo sammuu.

Pidä silitysrauta muutama sentti silitettävän materiaalin yläpuolella ja paina höyrysuihkupainiketta lujaa niin, että silitysraudan pohjasta purkautuu voimakas höyrysuihku. Painiketta on ehkä painettava muutamia kertoja peräkkäin, ennen kuin silitysraudan pumppu toimii parhaalla mahdollisella tavalla. Odota muutama sekunti jokaisen painalluksen välillä.

Huomaa, että höyrysuihku voi käyttää vain korkeassa lämpötilassa.

TÄRKEÄÄ!

Höyrysuihku on kuuma. Palovammavaaran takia on tärkeää varmistaa, ettei silitysraudan lähellä ole lapsia. Varo myös, etteivät sormet jää höyrysuihkun alle.

Pystysilitys

Silitysrauta voi käyttää myös pystysuoraan silytykseen, jolloin esimerkiksi ripustetuista vaatteista ja verhoista voidaan poistaa rypyt. Paina höyrysuihkupainiketta edellisen kappaleen ohjeiden mukaisesti ja pidä silitysrauta pystyasennossa noin 15–30 cm:n etäisyydellä silitettävästä materiaalista.

Kuivasilitys

Kierrä höyrynsäädin asentoon ☒ (ei höyryä). Valitse haluttu lämpötila ja odota, kunnes termostaatin merkkivalo sammuu. Silitysrauta on valmis käytettäväksi.

Jos vesisäiliössä on vettä, suihkutusta voidaan haluttaessa käyttää samalla tavalla kuin edellä kuvatussa höyrysuihkutoiminnossakin. Näin saavutetaan hyvä silitystulos. Varmista, että valittu lämpötila on toiminnon kannalta riittävän korkea.

Suihkutus

Suihkutustoiminnon avulla voidaan kostuttaa kuivat tekstiilit ja itsepintaiset rypyt. Paina suihkutuspainike pohjaan, jolloin vesisuihku kostuttaa silitettävän materiaalin ja edistää parhaan mahdollisen silitystuloksen saavuttamista. Suihkutus sopii myös herkille synteettisille materiaaleille, jotka on silitettävä haalealla raudalla ja joiden silytyksessä ei voi käyttää höyrytystä.

Tippalukko

Silitysraudassa on tippalukko. Se estää veden vuotamisen silitettävälle materiaalille, jos silitysraudan pohjan lämpötila laskee liikaa höyrysilityksen aikana. Kun silitysrauta kuumenee ja jäähtyy, tippalukosta kuuluu voimakas naksahdus. Naksahdus liittyy tippalukon normaaliin toimintaan eikä tarkoita, että silitysrauta olisi rikki. Naksahdus voi kuulua myös silytyksen aikana merkiksi siitä, että höyryn määrä on liian suuri valittuun lämpötilaan nähden. Vähennä höyryn määrää tai nosta lämpötilaa.

Silitysrauta ei ole rikki, vaikka silitettävälle materiaalille vuotaisi jonkin verran vettä. Veden valuminen voi johtua siitä, että vesisäiliö on tyhjenemässä tai silitysrauta on kalkkeutumassa.

Tippalukko katkaisee automaattisesti höyryn tulon, jos lämpötila on liian alhainen.

Käytön jälkeen

Kierrä höyrynsäädin silytyksen jälkeen asentoon ☒. Irrota pistotulppa pistorasiasta ja tyhjennä vesisäiliö avaamalla vedentäyttöaukko ja kääntämällä silitysrauta pesualtaan yllä ylösalaisin niin, että vesi pääsee valumaan pois säiliöstä. Liitä pistotulppa takaisin pistorasiaan ja valitse korkein mahdollinen



lämpötila 1–2 minuutiksi, jotta jäljelle jäänyt vesi höyrystyy. Irrota tämän jälkeen pistotulppa pistorasiasta ja aseta silitysrauta pystyasentoon jäähtymään.

HUOM.! Aseta silitysrauta pystyasentoon aina, kun sitä ei käytetä!

Jos silitysrautaa säilytetään vaaka-asennossa, pienikin höyrykammioon jäänyt vesitiikka voi vaurioittaa silitysraudan pohjaa. Tästä aiheutuneet vahingot eivät kuulu takuun piiriin.

Silitysraudan höyrykammion puhdistus

Silitysraudan puhdistaminen säännöllisesti kerran tai kaksi kertaa kuukaudessa takaa parhaan mahdollisen silitystuloksen ja pidentää silitysraudan käyttöikää. Sen avulla höyrykammiosta ja -aukoista saadaan poistettua mahdollinen kalkki ja tekstiilipöly.

- Työnnä pistoke pistorasiaan.
- Aseta höyryn määrän säädin asentoon  (suljettu).
- Täytä vesisäiliö MAX-merkintään asti.
- Kierrä lämpötilansäädin asentoon .
- Anna silitysraudan kumentua ja odota, kunnes termostaatin merkkivalo sammuu.
- Irrota pistoke pistorasiasta ja käännä silitysrauta vaaka-asentoon pesualtaan yläpuolelle.
- Aseta höyrymäärän säädin asentoon .
- Silitysraudan pohjan aukoista purkautuu höyryä ja kiehuva vettä. Epäpuhtaudet ja kalkki huuhtoutuvat pois veden mukana.
- Liikuttele silitysrautaa vaakasuunnassa edestakaisin astianpesualtaan yläpuolella, kun silitysraudan pohjasta tulee höyryä. Jatka, kunnes höyryntulo päättyy.
- Anna silitysraudan jäähtyä ja pyyhi sen pohja nihkeällä liinalla.

Toista puhdistus, kunnes silitysraudasta ei enää huuhtoudu epäpuhtauksia.

TÄRKEÄÄ! Älä koskaan käynnistä puhdistustoimintoa silytyksen aikana.

Puhdistus ja hoito

Jos silitysraudan pohjaan sulaa kiinni tekstiilikuituja, poista ne kovapintaisella liinalla, joka on kostutettu miedossa etikkaliuoksessa. Kuivaa raudan pohja pehmeällä liinalla. Jos tekstiilikuidut tai vastaavat ovat sulaneet tiukasti kiinni raudan pohjaan, sen puhdistukseen voi käyttää päivittäistavarakaupoissa myytäviä aineita. Tuotteiden sopivuutta ei ole testattu, joten niiden mahdollinen käyttö on käyttäjän omalla vastuulla. Puhdistusaineen käytöstä silitysraudalle tai sen pohjalle aiheutuneet vahingot eivät kuulu takuun piiriin.

Silitysraudan pohjaa ei saa puhdistaa terävillä esineillä eikä hankaavilla puhdistusaineilla, sillä ne naarmuttavat raudan pohjaa ja siten lyhentävät merkittävästi laitteen käyttöikää. Muista tyhjentää silitysrauta jokaisen käyttökerän jälkeen, jotta se ei kalkkeutuisi.

Älä koskaan kaada silitysrautaan etikkaa tai muuta kalkinpoistoainetta. Älä myöskään täytä silitysrauta demineralisoidulla tai tislattulla vedellä. Nämä nesteet reagoivat silitysraudan metalliosien kanssa ja vaurioittavat sitä. Muun kuin vesijohtoveden käytöstä silitysraudalle tai tekstiileille aiheutuneet vahingot eivät kuulu takuun piiriin.

Käytetyn laitteen hävittäminen



Lainsäädäntö edellyttää, että kaikki sähköiset ja elektroniset laitteet kerätään uusiokäyttöön ja kierrätykseen. Sähköiset ja elektroniset laitteet, jotka on varustettu kierrätystä osoittavalla merkillä, on kerättävä erikseen ja toimitettava kunnalliseen kierrätyspisteeseen.

OBH Nordican RAJOITETTU TAKUU

Takuu

OBH Nordica myöntää tälle tuotteelle kahden vuoden takuun kaikkien valmistus- ja materiaalivirheiden varalta. Takuu on voimassa Ruotsissa, Norjassa, Tanskassa ja Suomessa, ja se on voimassa ostopäivästä tai toimituspäivästä alkaen.

Tämä valmistajan kaupallinen takuu kattaa kaikki kustannukset, myös tarvittavat työkustannukset, joita syntyy, kun vialliseksi todettu tuote muutetaan vastaamaan alkuperäistä määrittelyä joko korjaamalla tai vaihtamalla viallinen osa. Viallisen tuotteen korjaamisen sijaan OBH Nordica voi harkintansa mukaan antaa tilalle uuden tuotteen. OBH Nordican ainoa velvoite ja ostajan saama ainoa korvaus rajoittuvat tämän takuun mukaisesti tuotteen korjaukseen tai vaihtoon.

Ehdot ja rajoitukset

OBH Nordica ei ole velvollinen korjaamaan tai vaihtamaan tuotetta, jonka mukana ei toimiteta asianmukaista ostokuittia. Viallinen tuote voidaan palauttaa liikkeeseen, josta se on ostettu.

Takuu koskee vain tuotteita, jotka ostetaan kotitalouskäyttöön ja joita käytetään kotitalouskäytössä. Takuu ei kata seuraavista syistä syntyneitä vaurioita: väärinkäyttö, huolimattomuus, OBH Nordican ohjeiden noudattamatta jättäminen, tuotteen muuttaminen tai luvaton korjaus, omistajan suorittama virheellinen pakkaaminen tai kuljetusyhtiön huolimaton toiminta. Takuu ei myöskään kata normaalia kulumista, kuluvien osien huoltoa tai vaihtoa eikä seuraavia:

- vääränlaisen veden tai vääränlaisten kuluvien osien käyttö
- mekaaniset vauriot, ylikuormitus
- vauriot tai huonot lopputulokset, joiden synnä on väärä eli tuotetunnisteesta tai teknisistä tiedoista poikkeava jännite tai taajuus
- veden, pölyn tai hyönteisten pääsy tuotteen sisään
- kalkkeutuminen (kalkki tulee poistaa käyttöohjeiden mukaisesti)
- salaman tai virtapiikin aiheuttama vaurio

- tuotteessa olevaan lasiin tai posliiniin muodostunut vaurio
- onnettomuudet, mukaan lukien tulipalo, tulva jne.
- ammattimainen tai kaupallinen käyttö.

Kuluttajan lakisäätteiset oikeudet

OBH Nordica kaupallinen takuu ei heikennä kuluttajan mahdollisia lainsäädännöllisiä oikeuksia tai oikeuksia, joita ei voi rajoittaa tai olla huomioimatta, eikä tuotteen myyneen jälleenmyyjän velvoitteita tuotteen omistajaa kohtaan. Tämä takuu antaa kuluttajalle tietyt lakisäätteiset oikeudet, ja kuluttajalla voi olla myös muita lakisäätteisiä, maittain vaihtelevia oikeuksia. Kuluttajalla on oikeus vedota näihin oikeuksiin harkintansa mukaan.

Groupe SEB Finland OY

Pakkalankuja 6
01510 Vantaa
Finland
Puh. (09) 894 6150
www.obhnordica.fi

Tekniset tiedot

OBH Nordica 2109
220–240 V verkkovirta
1 600-2 000 W
Kiinteä kalkkisuodatin (ei vaihdettavissa)
Tippalukko
Portaaton lämpötilansäätö
Termostaatin merkkivalo
Ylikuumentemissuoja
Vesisäiliön täyttökannu



Oikeus muutoksiin pidätetään.

Never pour vinegar or other commercial softeners in the iron. Likewise do not fill up with demineralised or distilled water. These liquids will combine with the metal parts of the iron and thereby destroy the iron. Damages to iron or clothes due to the use of other liquids than tap water are not covered by the warranty.

Safety instructions

1. Read the instruction manual carefully before use, and save it for future use.
2. Plug the appliance to a household outlet of 220-240V only, and use the appliance only for the intended use.
3. Always unplug the appliance from the mains supply when disorder is experienced, when not in use, and before cleaning and maintenance.
4. The appliance must not be immersed into water or other liquids. Never use the appliance with wet hands.
5. This appliance can be used by children aged 8 years and above and persons with reduced physical, sensory or mental capabilities, or lack of experience and knowledge, if they have been given supervision or instruction concerning the use of the appliance in a safe way by a person responsible for their safety and they understand the hazards involved.
6. Children should be supervised to ensure that they do not play with the appliance. Children are not always able to understand potential risks. Teach children a responsible handling of electrical appliances.

7. Keep the iron and its cord out of reach of children less than 8 years of age when it is energized or cooling down.
8. Cleaning and user maintenance shall not be made by children, unless they are over the age of 8 and supervised.
9. Check that the cord is not hanging over the edge of the table.
10. The appliance must not be left unattended while it is connected to the supply mains.
11. The appliance must not be used outside the house or in a bathroom.
12. Do not place the appliance on or near hotplates, open fire or the like.
13. The iron must be used and rested on a stable surface.
14. When placing the iron on its stand, ensure that the surface on which the stand is placed is stable.
15. Never iron over buttons, zippers etc. as this may damage the ironing surface.
16. Always unplug the iron when it is filled with water or when emptying the water from the tank, when cleaning or maintaining the iron, and when it is not in use.
17. The water filling inlet must not be opened during use.
18. Do not wind up the cord around the iron when the iron is hot.
19. When in use the iron reaches high temperatures and there is a risk of burns. Therefore, do not touch the ironing surface.
20. The iron is not to be used if it has been dropped, if there are visible signs of damage or if it is leaking.

21. Always examine appliance, cord and plug for damage before use. If the supply cord is damaged, it must be replaced by the manufacturer, or his service agent or a similarly qualified person in order to avoid a hazard.
22. For additional protection the installation of a residual current device (RCD) with a rated residual operating current not exceeding 30 mA is recommended. Ask your installer for advice.
23. The appliance is for domestic use only.
24. If the appliance is used for other purposes than intended, or is it not handled in accordance with the instruction manual, the full responsibility for any consequences will rest with the user. Any damages to the product or other things are not covered by the warranty.

Description of the appliance

- A. Spray nozzle
- B. Water filling inlet
- C. Steam selector (adjustable)
- D. Burst of steam button
- E. Spray button
- F. Core with flexible core clip
- G. Thermostat light
- H. Temperature control
- I. Water tank
- J. Soleplate of stainless steel with button groove
- K. Water filling beaker.

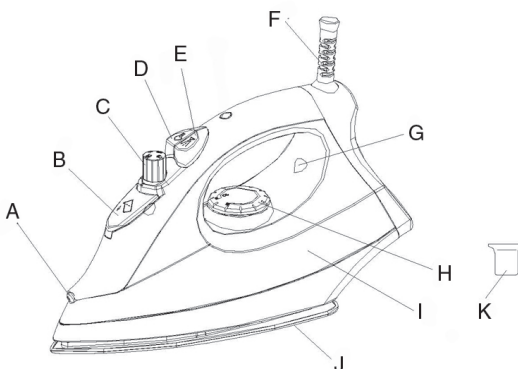

Wipe the soleplate with a damp cloth to remove any residue before use. Fill water in the tank and empty it to make sure that there are no impurities left in the water tank. Empty the water tank by opening the water filling inlet and turn the iron upside down over a sink to let the water run out.



How to use the steam iron

Setting of temperature

Always follow the label and ironing instructions on the garment. The label shows an iron and the number of dots indicates the right temperature. If the iron on the label is crossed, this means that the garment can not be ironed.

Before the very first ironing it is important to iron an old cloth or dishcloth to make sure that all possible impurities in the water tank are removed. It is important to completely empty the water tank before ironing. Some of the parts of the iron have been slightly lubricated/greased, which may create some smoke when switching on the appliance for the first time. After about 10 minutes the completely harmless smoke will disappear.

If there is no instruction as to the ironing temperature, start with the lowest possible temperature and carefully make a test. Always start by ironing a part that will not be visible. In case of mixed kinds of fabrics, such as polyester/cotton, always iron at a temperature corresponding to polyester – i.e. the lowest temperature. The following table can be used as a guideline in case of doubt:

- = Ironing at low temperature: Synthetic fabrics, e.g. acryl, nylon, polyester etc. Steam ironing cannot be made at a low temperature. Set the steam selector at .
- = Ironing at medium temperature: Wool, silk etc. We recommend that steam ironing is not used at this temperature.
- = Ironing at high temperature: Cotton, linen etc. Steam ironing can be done by setting the steam selector at  or  depending on the wanted amount of steam.

If the garment has print, sequins or similar, special care is required as such materials may melt. Consequently, the above table is not valid for such materials. We recommend that fabrics that have a tendency of becoming shiny are ironed on the reverse side. If ironed on the right side, do it carefully and always keep the iron moving.

Filling with water

If you want to use the iron with steam, start by filling water direct from the tap. Do not use distilled or demineralised water as such liquids may combine with the metal parts of the iron. Using other liquids than tap water may damage the iron and may furthermore result in black spots on the garment to be ironed. Damage to garments due to the use of other liquids than tap water is not covered by the warranty and possible use of other liquids can be ascertained by our repair shop.

If you live in an area with very hard water (above 17 pH), you should clean the steam chamber of the iron regularly in order to avoid lime deposits. Follow the self-cleaning process as described in this manual. The iron is furthermore equipped with a built-in anti-lime filter (not changeable), which has been

designed to reduce the building up of limestone in the steam chamber and thus to prolong the lifetime of the iron. The anti-lime filter will, however, not entirely prevent the natural building up of limestone in the iron, and it is therefore important to follow the self-cleaning procedure at regular intervals. Remove the mains plug from the electrical outlet and pour water in the delivered beaker. Set the steam selector at ☒. Position the iron horizontally and open the filling inlet by lifting the lid.

Pour the water slowly into the filling hole. The water level must not exceed the Max indication. Close the lid. **NOTE:** If you are going to steam iron afterwards, it is important that the iron is heated before switching the steam selector to steam ironing.

Steam ironing

Steam ironing is only possible at high temperatures. Please see the table above.

- Make sure that the appliance is unplugged
- Set the steam selector at ☒ first to prevent water from running out right away. Add water through the water filling inlet (the tank shall be at least ¼ full of water) as described above.
- Reinsert the plug into the socket and set the temperature control at ●●. The thermometer light will be on, but goes off again, once the iron has reached the temperature set and is ready for use. The thermostat light will flash at certain intervals, as the thermostat will automatically go out while ironing to ensure the right temperature.
- Finally, set the steam selector at ☑ (normal amount of steam) or ☑ (bigger amount) depending on the amount of steam you want. You can now start ironing.

When steam ironing at low temperatures some dripping may be seen from the soleplate as the water in the tank will not evaporate sufficiently. Therefore, always be sure to set the steam selector corresponding to the temperature setting.

Before ironing, in particular for the first time, we recommend to pump the spray and burst of steam buttons 3 to 4 times in order to activate these functions.

Burst of steam

Make sure that the water tank is at least ¼ full of water. Set the temperature at ●●, and wait until the temperature has been reached (wait until the thermostat light goes out again).

Lift the iron a few centimetres from the garment and press hard on the burst of steam button. The soleplate will now release a powerful burst of steam onto the garment. It may be necessary to activate the burst of steam button a couple of times in order to ensure the optimum power of the pump in the iron. Wait a few seconds before reactivating the burst of steam button.

Note that the burst of steam can be activated at high temperatures.

IMPORTANT!

The steam is hot when you use the burst of steam, and therefore keep children away to avoid burns. Keep your fingers off the steam jet when this function is on.

Vertical ironing

The iron can also be used for vertical ironing, which is perfect for removing creases on hanging clothes, curtains etc. The process is the same as for burst of steam (see that section), but the iron shall be held in a vertical position about 15 to 30 cm away from the garment to be ironed.

Dry ironing

Switch the steam selector to position ☒ (closed). Set the temperature at the wanted temperature and wait until the thermostat light goes out. The iron is now ready for use.

If there is water in the tank, you can also use the spray function and the burst of steam function (see special sections) when dry ironing, if this is required in order to obtain a good result. Just make sure, when using burst of steam during dry ironing that the temperature regulation has been set at this function.

Spray

Spray is used to dampen dry garments and difficult creases. Press the spray button all the way down, and water particles will be sprayed on the garments for easier ironing and a better result.

It can also be an advantage to use the spray function for delicate fabrics (synthetic fabric) that are ironed at low temperatures and where you cannot use a specific burst of steam.

Anti-drip system

The iron comprises an anti-drip system to prevent water from dripping on the clothes during steam ironing, should the temperature of the soleplate be too low. The anti-drip system may emit a loud 'click', particularly when the iron is heating up and cooling down. This is quite normal and does not mean that the iron is defective. If this 'click' is heard during ironing it indicates that the amount of steam is too important for the chosen temperature. Either reduce the amount of steam or increase the temperature.

If, contrary to expectation, some water drops should occur, this does not mean that the iron is defective, but it can indicate that the water tank is about to be empty or that the iron needs descaling.

The anti-drip system will automatically switch off the steam if the temperature is too low.

After use



When the ironing is done, put the steam selector in position . Disconnect from the mains supply and empty the water tank by opening the filling inlet and turn the iron upside down over a sink to let the water run out. Reconnect the appliance and set the temperature at "MAX" for 1 to 2 minutes to let any remaining water evaporate. Now disconnect from the mains supply and position the iron on its heel to let the soleplate cool off.

NOTE! Always position the iron on its heel when not in use!

Even the smallest amount of water in the steam chamber may damage the soleplate, if the iron is stored with the soleplate facing downwards. Such damage is not covered by the warranty.

Cleaning the iron's steam chamber

The iron will provide the best ironing results and will last longer if the cleaning procedure is carried out regularly, i.e. once or twice a month. This ensures that any calcium deposits and fluff in the steam chamber and the steam holes are removed.

- Plug the appliance into a wall socket.
- Set the steam function button to the  position (off).
- Fill the water tank to the MAX mark.
- Set the temperature control to .
- Allow the steam iron to heat up and wait until the thermostat light goes out.
- Unplug the appliance and hold the iron horizontal over a sink.
- Turn the steam function button to .
- Steam and boiling water will now come out of the holes in the soleplate. Impurities and calcium deposits will be rinsed out at the same time.
- Move the iron back and forth over the sink while steam is emitted from the soleplate. Continue until the steam stops.
- Allow the soleplate to cool and wipe with a cloth.

Repeat the cleaning procedure until no more impurities come out of the iron.

IMPORTANT! Never activate the cleaning function while ironing.

Cleaning and Maintenance

In case fabric residues should melt on the soleplate, these can be removed by using a rough cloth soaked in a vinegar water solution. Dry with a soft cloth. There are various products available that can be used as cleansing agents for the soleplate in cases, where burned cloth fibres or others stick to the soleplate. We have not tested all these products and a possible use of such products is therefore the user's responsibility. Damage to the soleplate or the iron due to the use of a cleansing agent is not covered by the warranty.

Do not use sharp objects or scratching detergents for the cleaning of the soleplate, as such products will scratch the soleplate and thereby shorten the lifetime of the iron considerably. Always remember to empty the iron completely in order to avoid unnecessary scaling.

Never pour vinegar or other available descaling product in the iron itself. Do not use demineralised or distilled water. Such liquids may combine with the metallic parts of the iron and damage it. Damages to the iron or garments due to the use of other liquids than tap water are not covered by the warranty.

Disposal of the appliance



Legislation requires that all electrical and electronic equipment shall be collected for reuse and recycling. Electrical and electronic equipment marked with the symbol indicating separate collection of such equipment must be returned to a municipal waste collection point.

OBH Nordica LIMITED GUARANTEE

The Guarantee

OBH Nordica guarantees this product against any manufacturing defect in materials or workmanship during 2 years within Sweden, Norway, Denmark and Finland, starting from the initial date of purchase or delivery date.

This manufacturer's commercial guarantee covers all costs related to restoring the proven defective product so that it conforms to its original specifications, through the repair or replacement of any defective part and the necessary labour. At OBH Nordica's choice, a replacement product may be provided instead of repairing a defective product. OBH Nordica's sole obligation and your exclusive resolution under this guarantee are limited to such repair or replacement.

Conditions & Exclusions

OBH Nordica shall not be obliged to repair or replace any product which is not accompanied by a valid proof of purchase. The defective product may be returned to the store of purchase.

This guarantee applies only for products purchased and used for domestic purposes and will not cover any damage which occurs as a result of misuse, negligence, failure to follow OBH Nordica instructions, or a modification or unauthorised repair of the product, faulty packaging by the owner or mishandling by any carrier. It also does not cover normal wear and tear, maintenance or replacement of consumable parts, or the following:

- using the wrong type of water or consumable
- mechanical damages, overloading
- damages or poor results specifically due to wrong voltage or frequency as stamped on the product ID or specification

- ingress of water, dust or insects into the product
- scaling (any de-scaling must be carried out according to the instructions for use)
- damage as a result of lightning or power surges
- damage to any glass or porcelain ware in the product
- accidents including fire, flood, etc
- professional or commercial use

Consumer Statutory Rights

OBH Nordica's commercial guarantee does not affect the Statutory Rights a consumer may have or those rights that cannot be excluded or limited, nor rights against the retailer from which the consumer purchased the product. This guarantee gives a consumer specific legal rights, and the consumer may also have other legal rights which vary from Country to Country. The consumer may assert any such rights at his sole discretion.

These instructions are also available on our website www.obhnordica.com.

TEFAL - OBH Nordica Group AB

Löfströms Allé 5
172 66 Sundbyberg
Phone 08-629 25 00
www.obhnordica.com

Technical data

OBH Nordica 2109
220-240 volt AC
1600-2000 watt
Built-in anti-lime filter (unchangeable)
Anti-drip system
Safety Stop function
Ungraduated and thermostatically controlled temperature
Thermostat light
Overheating fuse
Filling beaker



These instructions are subject to alterations or improvements.



SE/IF/2109/210417